

Adapter for truck trailer alignment
Adattatore per allineamento rimorchio autocarri
Adaptateur pour l'alignement de la remorque des poids lourds

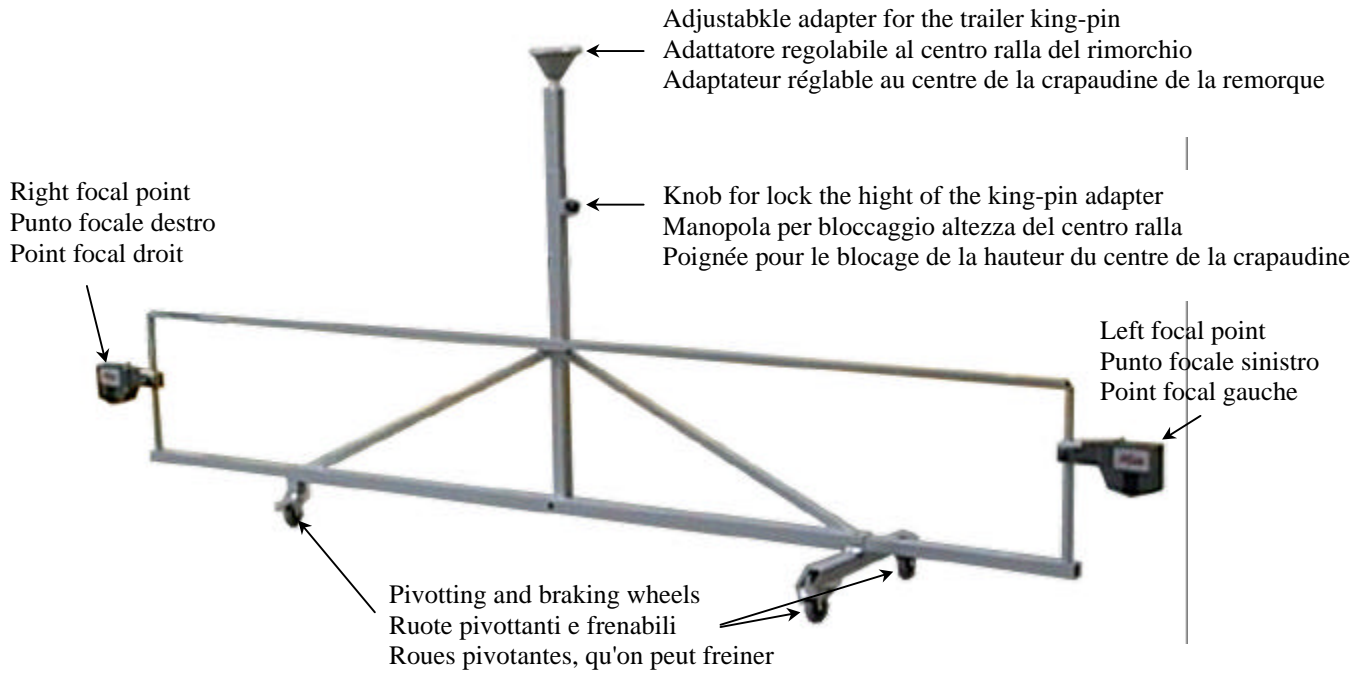

Take off the upper side of the focal point arm
Sfilare la parte superiore del braccio punto focale
Extraire la partie supérieure du bras point focal

Take off the focal point toward the top
Sfilare il punto focale verso l'alto
Extraire le point focal vers le haut

Remove the screw on the top
Togliere la vite in alto
Enlever la vis du haut



Insert the focal point and lock the screw
Infilare il punto focale e bloccare la vite
Enfiler le point focal et bloquer la vis

Example of positionig sensor on the trailer
Esempio di posizionamento rilevatori su rimorchio
Exemple de mise en place des détecteurs sur la remorque

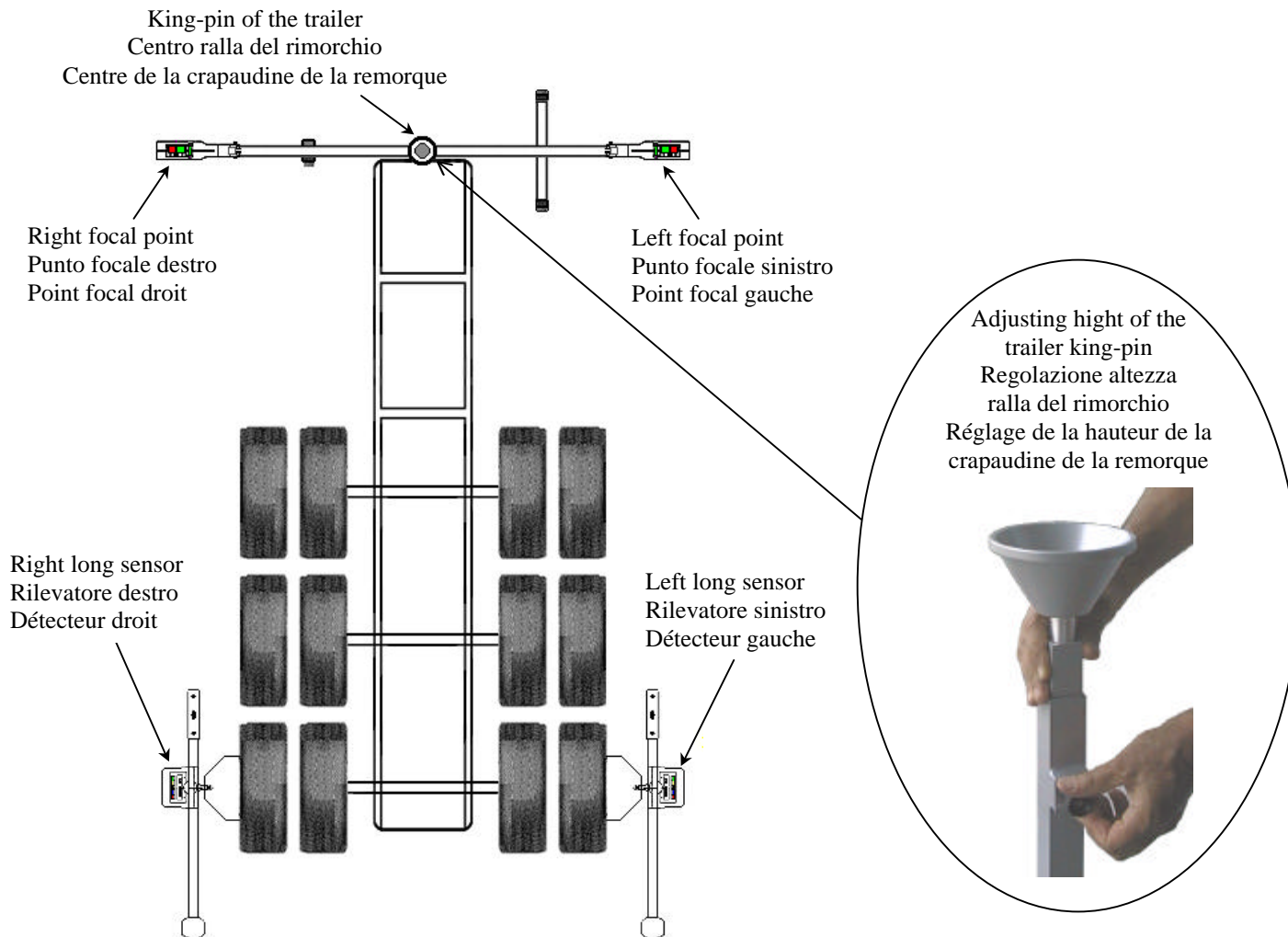

NOTE:

In order to adjust the trailer, refer to the instruction manual of the wheel aligner; in the chapter 12.1 it is explained an adjustment of a semi-trailer, using the tractor for hang on the focal point.
Follow this example, considering that now instead of the tractor, it is used the adapter to fit the focal points.

NOTA:

Per registrare il rimorchio, riferirsi al manuale di istruzioni dell'apparecchiatura assetto ruote; nel capitolo 12.1 è illustrato un esempio di registrazione di un semirimorchio, dove è usato il trattore per agganciare i punti focali.
Seguire questo esempio, considerando che ora invece del trattore viene utilizzato l'adattatore per posizionare i punti focali.

REMARQUE :

Pour régler la remorque, se référer au mode d'emploi du contrôle pour la géométrie des roues ; un exemple de réglage d'une semi-remorque où le tracteur est utilisé pour accrocher les points focaux est fourni au chapitre 12.1.
Suivre cet exemple en tenant compte du fait que le tracteur est maintenant remplacé par l'adaptateur pour positionner les points focaux.

Adapter für die gleichlaufregelung der LKW-anhänger Adaptador para alineación remolque camiones

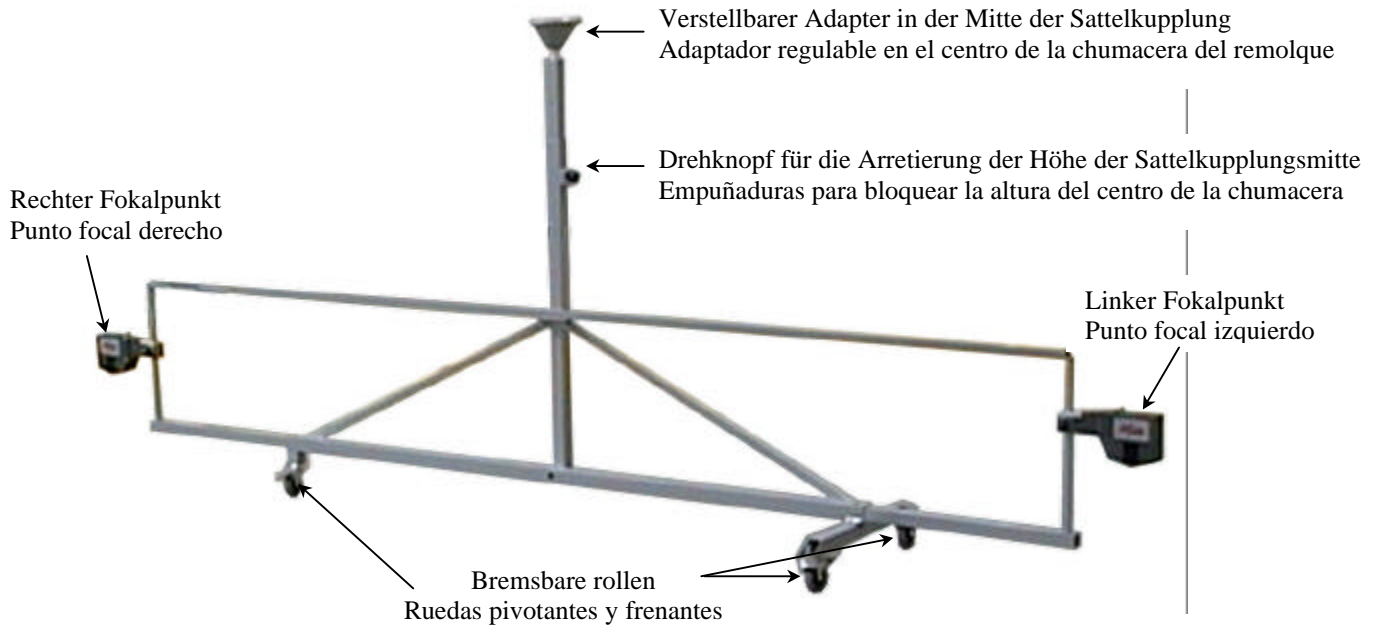

Beispiel für die Positionierung der Messwertnehmer an einem Anhänger
Ejemplo de colocación detectores en el remolque

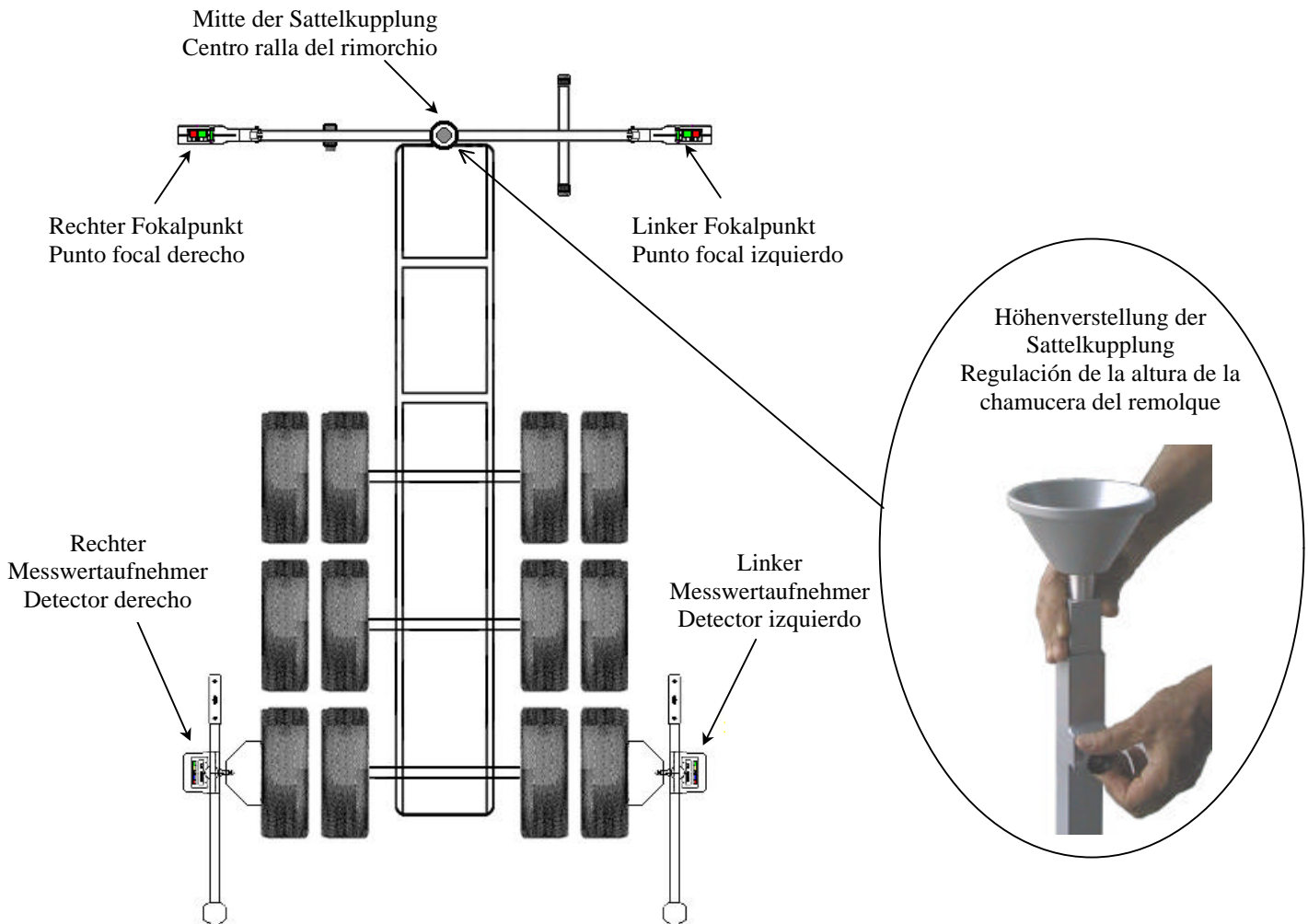

ANMERKUNG:

Halten Sie sich für die Einstellung des Anhängers an die Betriebsanleitung des Achsmessgeräts; im Kapitel 12.1 wird das Beispiel einer Sattelanhänger-Einstellung abgebildet, wo der Schlepper für die Fokalkanbringung verwendet wird.

Gehen Sie gemäß diesem Beispiel vor und beachten Sie, dass hier anstelle des Schleppers der Adapter für die Positionierung der Fokalkanpunkte verwendet wird.

NOTA:

Para regular el remolque, consultar el manual de instrucciones de equipo control de la geometría de las ruedas; en el capítulo 12.1 se ilustra un ejemplo de calibración de un semi-remolque, donde se usa el tractor para enganchar los puntos focales.

Seguir este ejemplo, considerando que ahora el tractor utiliza el adaptador para colocar los puntos focales.