

## VIDEOTRONIC V590.G3 MANUALE DELL'UTILIZZATORE



Fig. 1 V590.G3.T

per ogni informazione, prego contattare:

e-mail:

FASEP 2000 srl  
Via Faentina 96  
50032 Ronta (Fi) Italy  
Tel. #39 055 8403126  
Fax #39 055 2691906

[www.fasep.it](http://www.fasep.it)  
[support@fasep.it](mailto:support@fasep.it)

## AVVERTENZE

*.Questo documento contiene informazioni di proprietà della FASEP 2000 srl e tutti i diritti sono riservati, protetti da Copyright. Questo manuale non può essere fotocopiato o riprodotto in alcun modo senza l'autorizzazione scritta della FASEP 2000 srl.*

*.FASEP 2000 srl si riserva il diritto di aggiornare il firmware, il software e la documentazione senza obbligo di avvisare alcuna persona o società. Le informazioni contenute in questo documento sono soggette a modifiche senza preavviso.*

*.Prima di installare l'apparecchio descritto in questo manuale, l'utilizzatore deve leggere attentamente questo manuale per essere informato adeguatamente sull'installazione, l'uso e manutenzione del prodotto.*

**.La mancata lettura di questo manuale ed osservanza alle prescrizioni contenute può causare danni alle persone o alle cose.**





*.FASEP 2000 srl non potrà essere ritenuta responsabile per inconvenienti, rotture o incidenti dovuti a un'incompleta conoscenza di questo manuale o incompleta applicazione delle raccomandazioni descritte.*

*.FASEP 2000 srl non potrà essere ritenuta responsabile per inconvenienti, rotture o incidenti a seguito di modifiche non autorizzate sull'apparecchio, l'uso di accessori non originali o non autorizzati (vedi lista Accessori in questo manuale per un elenco di accessori originali utilizzabili per questo modello).*

**. FASEP 2000 srl non potrà essere ritenuta responsabile per ogni inconveniente, rottura o incidenti dovuti direttamente o indirettamente a interventi tecnici non autorizzati. L'assistenza da parte di tecnici non autorizzati annulla la garanzia ed ogni diritto del proprietario.**

## CONVENZIONI USATE

Per velocizzare il ritrovamento delle informazioni principali e facilitare la comprensione delle istruzioni, questo manuale usa le seguenti convenzioni tipografiche:

<NOME_DEL_BOTTONE>	Usato per indicare il nome del bottone sul pannello di controllo.
DISPLAY	Usato per indicare un testo o un numero visibile sul display o sul pannello di controllo.
 <b>SUGGERIMENTI</b>	Contengono suggerimenti utili o soluzioni, in evidenza rispetto al resto del testo.
 <b>NOTA</b>	Messaggi di questo tipo contengono informazioni importanti, evidenziate rispetto al resto del testo.
 <b>ATTENZIONE</b>	Messaggi di questo tipo appaiono in corrispondenza di procedure che, se non eseguite propriamente possono portare alla perdita di dati o causare danni alla apparecchiatura.
 <b>PERICOLO</b>	Messaggi di questo tipo appaiono in corrispondenza di procedure che, se non eseguite correttamente, possono causare danni alle persone o alle cose.

## ISTRUZIONI ORIGINALI

### INDICE DEI CONTENUTI

AVVERTENZE .....	2
CONVENZIONI USATE .....	2
1     INTRODUZIONE .....	4
1.0     Uso previsto .....	4
1.1     Definizioni .....	4
1.2     Sollevatore - Uso previsto .....	4
2     INSTALLAZIONE .....	5
2.1     Movimentazione .....	5
2.2     Assemblaggio della macchina .....	5
2.3     Installazione .....	5
2.4     Collegamento Elettrico .....	5
2.5     Aria compressa .....	5
2.6     Accensione .....	5
3     USO DEL PANNELLO DI CONTROLLO .....	6
3.1     Significato delle icone sullo schermo .....	6
3.2     Uso del sollevatore .....	9
4     CALIBRAZIONE .....	10
4.1     Come calibrare l'equilibratrice .....	10
4.2     Come controllare la calibrazione .....	11
5     Calibrazione ALU-SE .....	12
6     MISURA E CORREZIONE DELLO SQUILIBRIO .....	13
6.1     Montaggio della ruota sull'equilibratrice .....	13
6.2     Inserimento delle dimensioni del cerchio (versione doppio tastatore) .....	13
6.3     Inserimento delle dimensioni del cerchio (versione con programma ALU-SE o LASER) .....	14
6.4     Misurazione e correzione dello squilibrio .....	14
6.5     Come applicare il peso con l'asta ALU-SE .....	15
6.6     Come applicare il peso con il LASER .....	15
6.7     Come usare il programma SPLIT .....	15
7     COME EFFETTUARE LA PROCEDURA DI OTTIMIZZAZIONE .....	16
8     FUNZIONI SPECIALI .....	17
8.1     Scelta della lingua .....	17
8.2     Setup Utente .....	17
APPENDICE .....	18
A:     Dati Tecnici .....	18
B:     Dati ambientali e Requisiti di Sicurezza .....	19
C:     Errori e Malfunzionamenti riconosciuti dal Computer .....	21

## 1 INTRODUZIONE

### 1.0 Uso previsto

Questa unità è progettata per misurare e correggere squilibri statici e dinamici di ruote di veicoli, le cui dimensioni e pesi rientrano nel campo di lavoro specificato (vedi Appendice 'Dati Tecnici').

Questa unità è destinata all'utilizzo professionale. L'operatore deve essere propriamente istruito prima dell'uso. I corsi di istruzione non sono inclusi nel prezzo dell'unità e possono essere acquistati separatamente.

Questa unità è progettata per utilizzo in ambienti chiusi (vedi Appendice 'Caratteristiche Ambientali').



#### PERICOLO:

*Questa macchina è progettata per l'equilibratura di ruote di veicoli, le cui dimensioni e pesi rientrano nel campo di lavoro specificato (vedi Appendice 'Dati Tecnici'). Speciali adattatori sono forniti a tale scopo. È esplicitamente vietato usare la macchina per far ruotare qualunque altra cosa che non sia una ruota per veicoli. Bloccaggi non accurati possono causare lo sgancio delle parti ruotanti, danneggiando la macchina, l'operatore o qualunque altra cosa nelle vicinanze.*

### 1.1 Definizioni

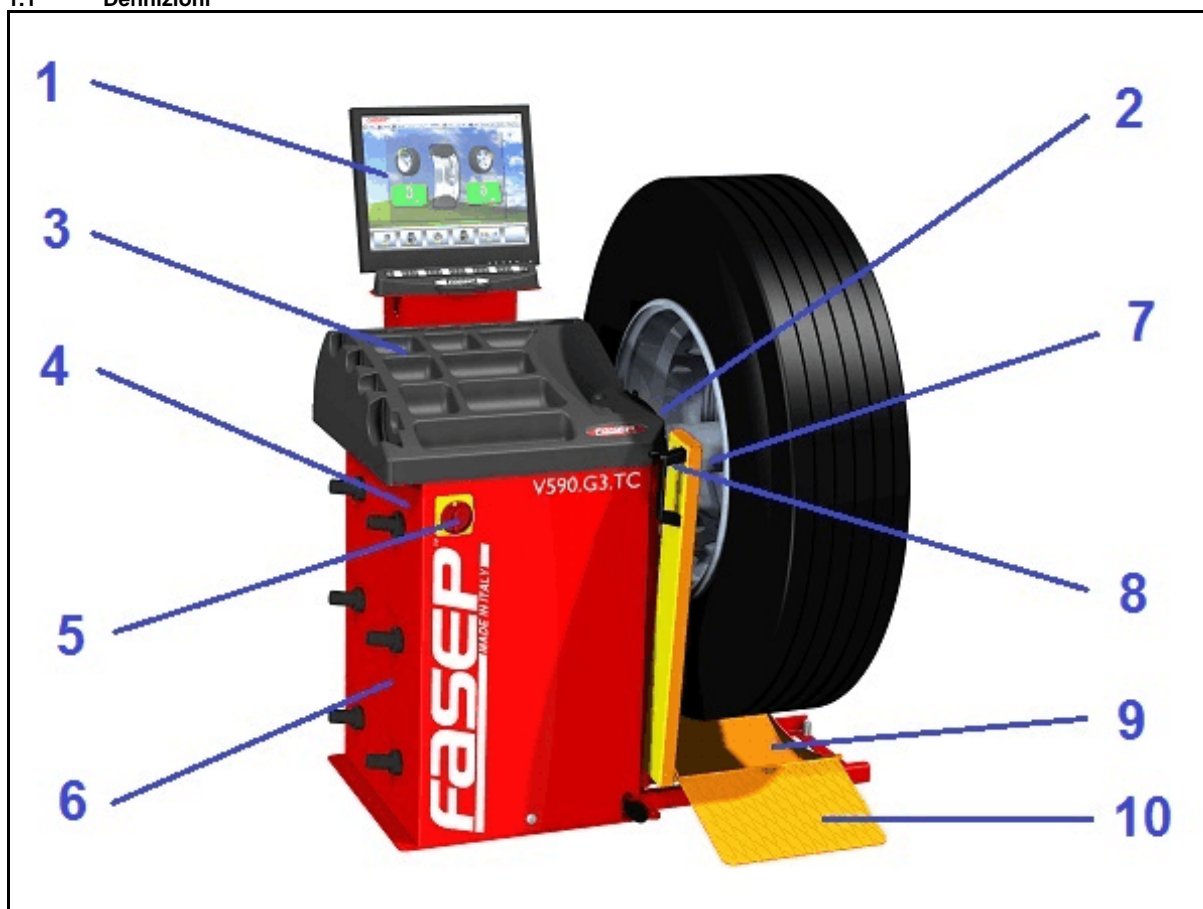

1. Monitor
2. Asta di misura
3. Porta piombi
4. Etichetta matricola
5. Interruttore

6. Porta Flange
7. Catena di sicurezza
8. Joystick comando carrello pneumatico
9. Carrello pneumatico
10. Pala

### 1.2 Sollevatore - Uso previsto

Il sollevatore di questa macchina è stato progettato per la movimentazione di ruote di veicoli complete di pneumatico, le cui dimensioni e pesi rientrano nel campo di lavoro specificato (vedi Appendice 'Dati Tecnici').

Questa unità è destinata all'utilizzo professionale.

L'operatore deve essere adeguatamente istruito prima dell'uso, ed in ogni caso deve leggere attentamente il "libretto di Uso e manutenzione". Questa unità è progettata per utilizzo in ambienti chiusi.

*- È esplicitamente vietato usare il sollevatore per movimentare sollevare e abbassare qualunque altra cosa che non sia una ruota per veicoli.*

*- La ruota una volta posizionata sulla pala del sollevatore deve essere ancorata con il gancio di sicurezza prima di eseguire qualsiasi operazione di movimentazione.*

*- Qualsiasi altro utilizzo ad esclusione di quello specificato è da considerarsi proibito, non previsto dal costruttore e quindi di potenziale pericolosità.*



## 2 INSTALLAZIONE

### 2.1 Movimentazione



**ATTENZIONE** Quando la macchina deve essere mossa: non sollevare mai l'equilibratrice dall'albero motore o parti vicine

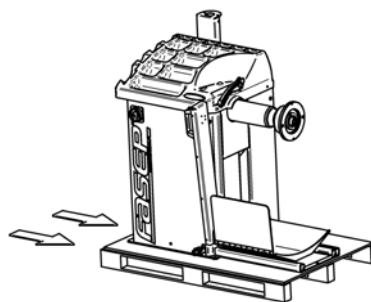

### 2.2 Assemblaggio della macchina

Per facilitare il trasporto l'equilibratrice è smontata in più parti. Se necessario, saranno fornite istruzioni specifiche.

### 2.3 Installazione

L'equilibratrice deve essere fissata a terra e in piano.



**NOTA:** Fissare la macchina al pavimento utilizzando i quattro fori presenti sul basamento e le viti in dotazione.

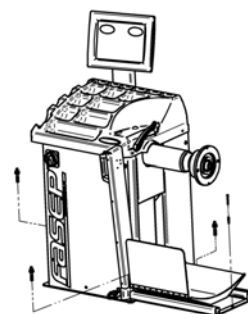

### 2.4 Collegamento Elettrico



**PERICOLO:** La mancata osservanza di queste istruzioni può causare danni alla macchina o creare un pericolo elettrico ed annullerà la garanzia.

2.4.1 L'allacciamento elettrico deve essere effettuato da personale specializzato.

2.4.2 È richiesto un interruttore a parete. L'interruttore deve provvedere al controllo di accensione e arresto solo della macchina. L'interruttore deve provvedere alla attivazione e protezione da sovraccarico del circuito elettrico della sola macchina. Il dispositivo deve essere provvisto di circuito di interruzione differenziale e magnetotermico, tenendo conto delle Specifiche di Alimentazione della Vostra equilibratrice.

2.4.3 L'allacciamento della macchina deve essere effettuato tramite spina.

2.4.4 L'equilibratrice dovrà essere efficacemente collegata a terra. L'impianto elettrico è provvisto di apposito collegamento a terra.

2.4.5 Fare attenzione che le Specifiche di Alimentazione della Vostra equilibratrice (vedere etichetta sulla macchina) siano compatibili con le specifiche elettriche della presa esterna di alimentazione.



**PERICOLO** Dopo aver effettuato l'allacciamento, la macchina è pronta a operare. Osservare sempre attentamente le norme di sicurezza quando si usa la macchina (vedere tabella Appendici per una vista delle principali norme di Sicurezza).

### 2.5 Aria compressa

2.5.1 Collegare la presa di ingresso aria ad una rete di aria compressa con pressione di esercizio di 8 - 10 bar.

2.5.2 Controllare che il tubo di alimentazione dell'aria abbia un passaggio utile di diametro di 6 mm e che non vi siano strozzature.



- *Attenzione: Al primo utilizzo del sollevatore, essendo il circuito pneumatico probabilmente vuoto, non aprire completamente la valvola di comando (A). Aprire lentamente in modo da parzializzare il passaggio dell'aria onde evitare bruschi movimenti inaspettati della Pala.*

- *Non immettere assolutamente nel circuito olio idraulico, liquido per freni od altri liquidi, il circuito è progettato esclusivamente per l'impiego di aria compressa con pressione max di 8 Bar.*

### 2.6 Accensione

Collegare l'equilibratrice a una presa a 220V. Per accendere l'equilibratrice tenere premuto il pulsante rosso (power) fino a che si illumina. Per spegnere l'equilibratrice tenere premuto il pulsante rosso (power) fino a che si spenge.







### 3 USO DEL PANNELLO DI CONTROLLO



Fig. 8 Schermata di controllo V590

#### 3.1 Significato delle icone sullo schermo

 <p><b>ALU MODE</b></p>	<p>Seleziona la modalità di equilibratura</p>	 <p><b>DELETE</b></p>	<p>Cancella l'ultimo carattere nell'immissione codici di attivazione</p>
 <p><b>CALIB</b></p>	<p>Calibrazione della macchina</p>	 <p><b>CHANGE</b></p>	<p>Cambia la selezione</p>
 <p><b>DEFAULT</b></p>	<p>Imposta i valori di default</p>	 <p><b>DIAGNOSTIC</b></p>	<p>Diagnostica della macchina</p>













 <p>Fig. 15</p>	Tasto giù	 <p>Fig. 16</p>	Calibrazione della posizione
 <p>Fig. 17</p>	Torna alla pagina precedente	 <p>Fig. 18</p>	Risoluzione Fine
 <p>Fig. 19</p>	Accesso al menu Information center della macchina	 <p>Fig. 20</p>	Accesso pagina misure
 <p>Fig. 21</p>	Calibrazione laser	 <p>Fig. 22</p>	Riporta l'asta laser in posizione di riposo
 <p>Fig. 23</p>	Accende il laser	 <p>Fig. 24</p>	Estrae completamente l'asta laser
 <p>Fig. 25</p>	Inserimento misure manuale	 <p>Fig. 26</p>	Selezione Dinamica/Statica
 <p>Fig. 27</p>	Tasto conferma	 <p>Fig. 28</p>	Cambio operatore

 FIG. 29	Ottimizzazione	 FIG. 30	Riavvio software della macchina
 FIG. 31	Reset statistiche parziali	 FIG. 32	Reset delle variazioni picco-picco in pag. Sensor
 FIG. 33	Salvataggio	 FIG. 34	Selezione misura
 FIG. 35	Accesso al menù dei setup della macchina	 FIG. 36	Salta L'operazione corrente
 FIG. 37	Funzione Split	 FIG. 38	Ferma la ruota che sta girando
 FIG. 39	Tasto su	 FIG. 40	Scorre i menù e le selezioni (dall'alto in basso)
 FIG. 41	Azzeramento della Flangia		

### 3.2 Uso del sollevatore

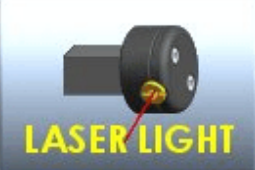
#### 3.2.1 Comandi

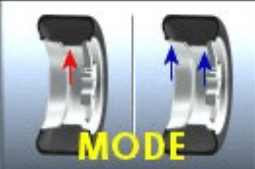
Il sollevamento/abbassamento è comandato tramite la leva (A) della valvola, posta sul braccio del sollevatore, rappresentata in figura che ha tre posizioni possibili:

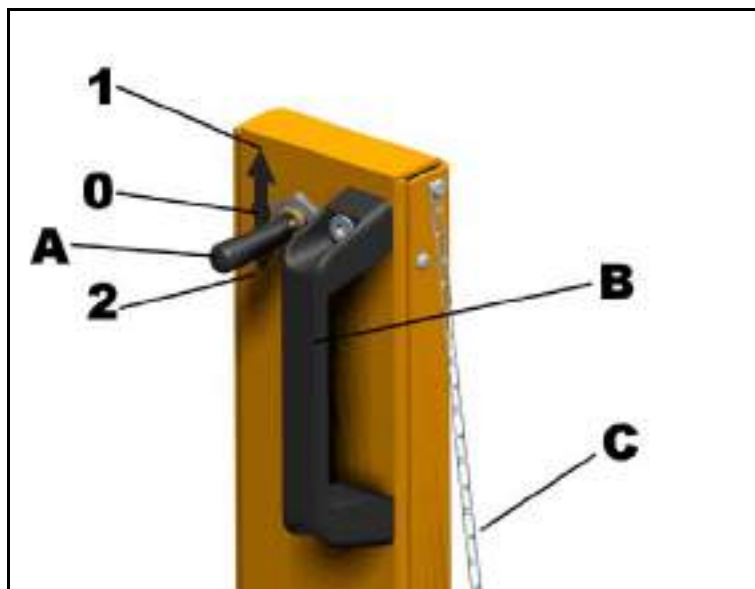

- 1 - Sollevamento della Ruota
- 0 - Posizione Neutra D'arresto
- 2 - Discesa dell Ruota

*NB. La leva è a ritenuta, se rilasciata dalla posizione (1) o (2) ritorna automaticamente in posizione neutra (0)*

Accanto alla leva di comando (A) è presente una Maniglia (B) che permette all'operatore di movimentare il sollevatore in sicurezza.

Quando la Ruota è stata caricata all'interno della "pala", prima di effettuare qualsiasi movimentazione, l'operatore deve sempre assicurarla al braccio del sollevatore per mezzo del gancio posto in fondo alla catena di sicurezza (C) in modo da evitare il ribaltamento dalla sede.

#### 3.2.2 Come manovrare il sollevatore

- 3.2.2.1 Posizionare manualmente la ruota sulla pala del sollevatore facendola rotolare sulla rampa.
- 3.2.2.2 Assicurare stabilmente la ruota al braccio del sollevatore fissandola con la catena e il suo gancio di sicurezza.
- 3.2.2.3 Portare la leva di comando in posizione **1** e tenerla fino a quando l'asse di rotazione della ruota si pone all'altezza dell'asse di rotazione dell'equilibratrice.
- 3.2.2.4 Rilasciare la leva che ritorna automaticamente in posizione **0**.
- 3.2.2.5 Azionare a mano il braccio del sollevatore facendolo scorrere sui binari in modo da posizionare la ruota in prossimità dell'albero dell'equilibratrice.
- 3.2.2.6 Se necessario, azionare ulteriormente la leva della valvola (A) per correggere la posizione della ruota rispetto all'albero portando la leva in posizione **1** per innalzamento o portandola in posizione **2** per abbassamento.
- 3.2.2.7 Provvedere al bloccaggio della ruota sull'equilibratrice.
- 3.2.2.8 Togliere il gancio di sicurezza dalla ruota
- 3.2.2.9 Abbassare la pala del sollevatore e portarlo all'interno della macchina in posizione di riposo, verificando che la ruota sia libera di ruotare e che nessuna parte del sollevatore interferisca con il movimento di rotazione.
- 3.2.2.10 Alla fine del ciclo di equilibratura premere la pala del sollevatore alla ruota azionando la valvola in posizione **1**.
- 3.2.2.11 Riposizionare il gancio di sicurezza assicurando la ruota al braccio del sollevatore.
- 3.2.2.12 Sbloccare la ruota dalla macchina equilibratrice.
- 3.2.2.13 Allontanare il sollevatore con la ruota sulla pala dalla macchina.
- 3.2.2.14 Azionare la leva di comando in posizione **2**. La ruota viene abbassata e può essere scaricata dalla pala manualmente facendola rotolare fuori dalla rampa.
- 3.2.2.15 Il sollevatore è pronto per un nuovo ciclo.

## 4 CALIBRAZIONE



**NOTA:** I seguenti sintomi indicano la necessità di calibrazione:

- a) il programma di controllo della calibrazione fallisce.
- b) letture del peso costantemente alte o basse.
- c) punto di squilibrio indicato costantemente errato.
- d) sono sempre necessari più di due lanci per equilibrare le ruote.

### 4.1 Come calibrare l'equilibratrice (USER)

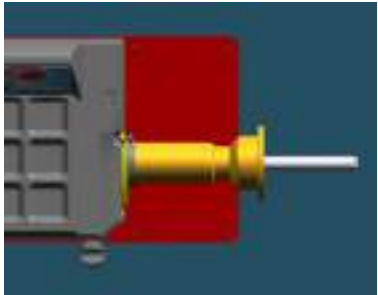
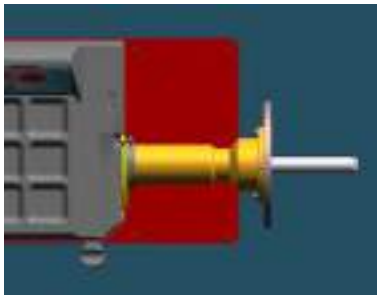
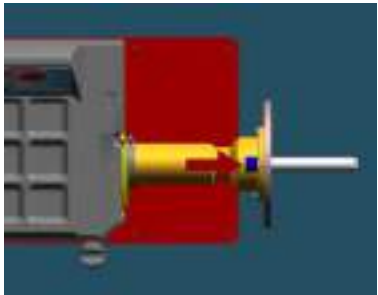
 <p>Fig. 43</p>	<p>Accendere l'equilibratrice.</p> <p>Selezionare <b>SET UP &gt; CALIBRATION &gt; SET/OK &gt; CALIBRATION &gt; SET/OK</b>.</p> <p>Fare il lancio con albero scarico (fig. 44)</p>	 <p>Fig. 44</p>
	<p>Premere <b>&lt;START&gt;</b></p> <p>Terminato il lancio, inserire la flangia (fig. 45) e premere <b>&lt;START&gt;</b>.</p>	 <p>Fig. 45</p>
	<p>Terminato il lancio, inserire il peso di taratura (fig. 46) e premere <b>&lt;START&gt;</b>.</p>	 <p>Fig. 46</p>



**NOTA**

la calibrazione tecnica è disponibile solo per personale qualificato

#### 4.2 Come controllare la calibrazione (USER)

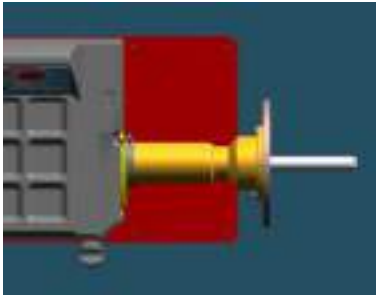
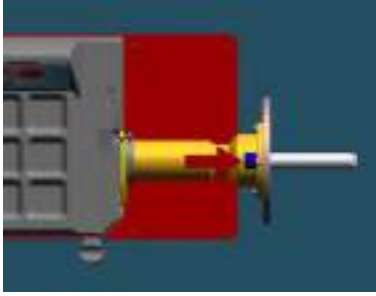
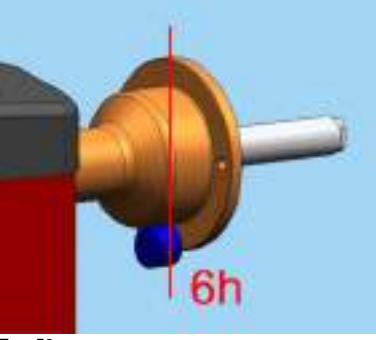
 <p>Fig. 47</p>	<p>Accendere l'equilibratrice.</p> <p>Selezionare <b>SET UP &gt; CALIBRATION &gt; SET/OK &gt; CALIBRATION &gt; SET/OK.</b></p> <p>Montare la flangia (fig. 48)</p> <p>Premere <b>&lt;START&gt;</b></p>	 <p>Fig. 48</p>
	<p>Inserire il peso campione (fig.49)</p> <p>Premere <b>&lt;START&gt;</b></p> <p>Alla fine del ciclo di controllo deve apparire 160-0 (la tolleranza ammessa è <math>\pm 10</math>)</p>	 <p>Fig. 49</p>
	<p>Posizionare il peso a ore 6 (fig.50) e verificare che sul fianco interno sia visualizzato solo il settore verde. Se non lo fosse, premere il tasto <b>&lt;6h&gt;</b>, posizionare il peso a ore 6, premere <b>&lt;SET/OK&gt;</b></p>	 <p>Fig. 50</p>



**NOTA**

*la calibrazione tecnica è disponibile solo per personale qualificato*

## 5 Calibrazione ALU-SE

Accendere l'equilibratrice.

**MENU PRINCIPALE > MENU > RESET > CALIB > ALU-SE CALIBRATION > SET/OK**

Mettere l'asta in posizione di riposo (fig. 51) e premere **SET/OK**.

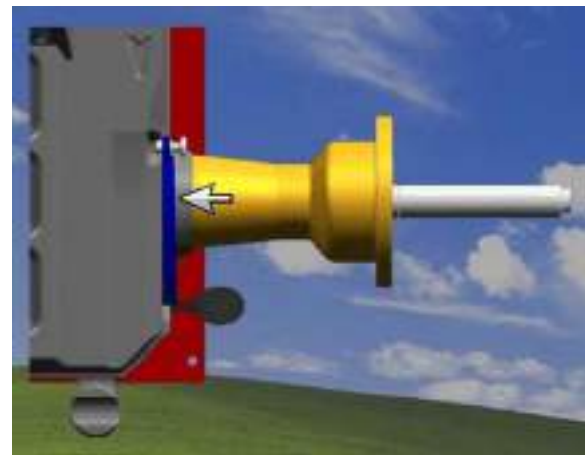

FIG. 51

Mettere l'asta a battuta sulla flangia (fig.52) e premere **SET/OK**.

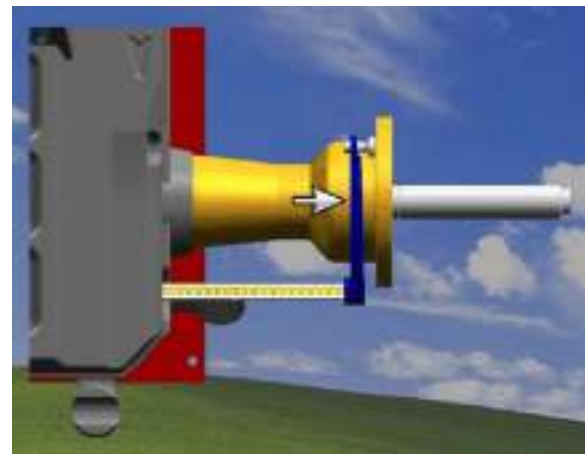

FIG. 52

Selezionare il diametro della ruota in esame

Mettere l'asta sul fianco interno del cerchio (fig.53) e premere **SET/OK**.

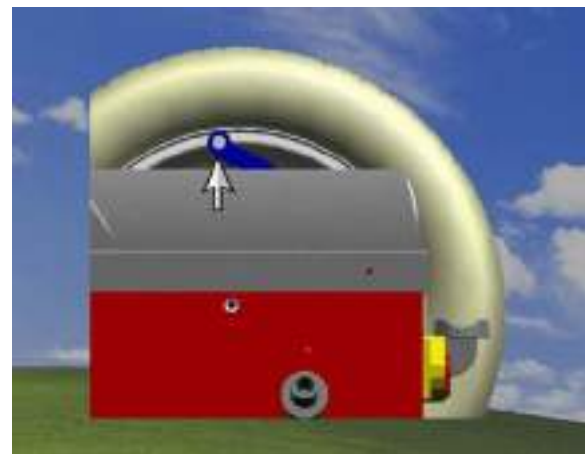

FIG. 53

Premere **<ESC>** per tornare alla procedura normale.

## 6 MISURA E CORREZIONE DELLO SQUILIBRIO

### 6.1 Montaggio della ruota sull'equilibratrice

6.1.1 Scegliere attentamente il cono o la flangia per la ruota da equilibrare.



**NOTA:** *L'operazione di centraggio e bloccaggio della ruota è fondamentale per una corretta equilibratura. Buoni risultati dipendono dalla correttezza di queste operazioni. Pulire accuratamente tutti i coni, l'attacco filettato e gli accessori prima di montare una ruota sulla macchina.*



**PERICOLO:** *Bloccare sempre correttamente le flange sull'albero motore e la ruota alla flangia usata.*

### 6.2 Inserimento delle dimensioni del cerchio (versione doppio tastatore)

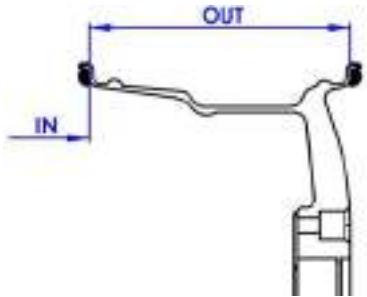
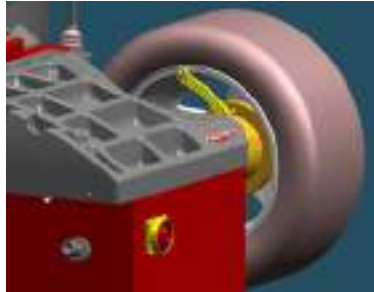

**NOTA:** La funzione AUTOSELECT permette la selezione automatica della modalità di equilibratura (dinamica, ALU-S1, ALU-S2)

	<p><b>MENU PRINCIPALE</b></p> <p>Misurare la distanza (fig.55).</p>	 <p>Fig. 55: Misura della Distanza</p>
--	---	--

### 6.3 Inserimento delle dimensioni del cerchio (versione con programma ALU-SE o LASER)



**PERICOLO:**

*Il Laser montato sulla equilibratrice è di classe 2, non sono quindi necessarie protezioni specifiche. Si raccomanda tuttavia di evitare la visione continua del fascio diretto.*

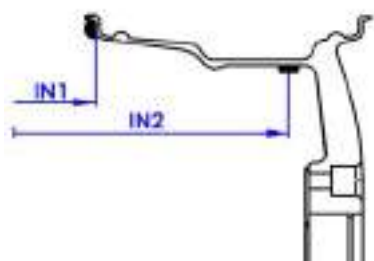

**MENU PRINCIPALE > INPUT**

Misurare il punto di applicazione del peso interno (IN1).

Misurare il punto di applicazione del peso esterno (IN2).

Fig. 56 ALU-S1

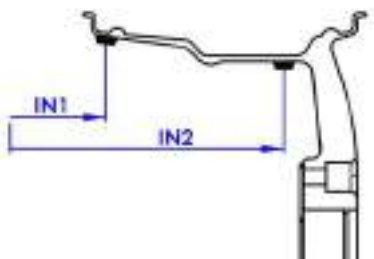

Misurare il punto di applicazione del peso interno (IN1).

Misurare il punto di applicazione del peso esterno (IN2).

Fig. 57 ALU-S2

### 6.4 Misurazione e correzione dello squilibrio

6.4.1 Dopo aver inserito le dimensioni della ruota, premere **<START>** per far partire la ruota e rilevare lo squilibrio.

6.4.2 Alla fine del lancio, la ruota frenerà automaticamente. Sullo schermo sarà visualizzato il peso e la posizione richiesti per lo squilibrio rilevato.

6.4.3 Applicare i pesi (fig.58, fig.59). Se lo squilibrio mostrato è 0, premere **<FINE>** per visualizzare lo squilibrio residuo.



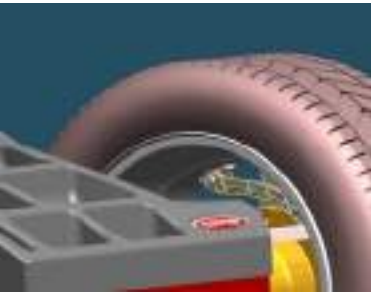

Fig. 58 indicazione peso fianco interno

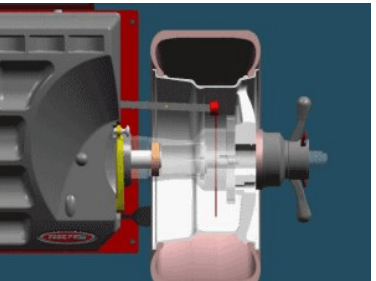

Fig. 59 indicazione peso fianco esterno

## 6.5 Come applicare il peso con l'asta ALU-SE

	<p>Posizionare il peso sull'asta (fig. 61).</p> <p>Girare la ruota fino a raggiungere la posizione di applicazione del peso (fig. 62).</p> <p>Muovere l'asta fino a raggiungere la posizione di applicazione del peso (fig. 62).</p> <p>Applicare il peso (fig. 62).</p> <p>Ripetere l'operazione per il secondo fianco</p>	
<p>Fig. 60</p>		<p>Fig. 61</p>  <p>Fig. 62</p>

## 6.6 Come applicare il peso con il LASER

	<p>Girare la ruota fino a che non diventano verdi le 2 frecce del fianco interno o esterno (fig. 63).</p> <p>Il laser esce indicando il punto di applicazione del peso (fig. 64).</p> <p>Applicare il peso nel punto indicato dal laser.</p> <p>Ripetere l'operazione per il secondo fianco.</p>	
<p>Fig. 63</p>		<p>Fig. 64</p>

## 6.7 Come usare il programma SPLIT

Dopo il lancio di controllo

Premere **<SPLIT>** per selezionare il programma.

Girare la ruota fino a che la razza (posizione verde) è a ore 12.

Premere **<SET/OK>** per confermare.

Girare la ruota fino a che la seconda razza (posizione rossa) è a ore 12

Premere **<SET/OK>** per confermare.

Equilibrare la ruota mettendo il peso nelle posizioni verde e rossa

## 7 COME EFFETTUARE LA PROCEDURA DI OTTIMIZZAZIONE

### 7.1 MENU PRINCIPALE > OPTIMIZE

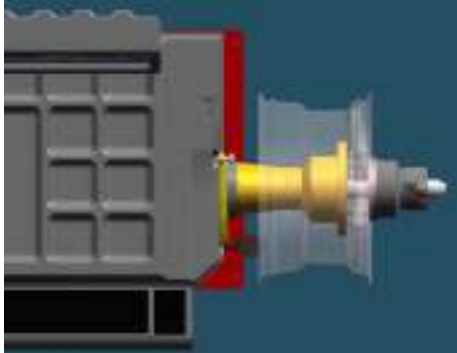
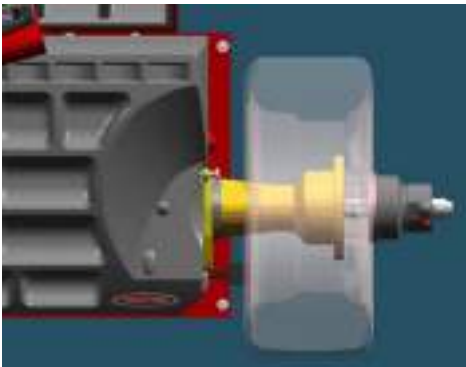
<p>Misurare la squilibrato del cerchio senza pneumatico ( fig. 65)</p>	 <p>Fig. 65: Primo lancio, solo cerchio</p>
<p>Montare il pneumatico sul cerchio e mettere la ruota sull'equilibratrice (fig.66).</p> <p>Effettuare il lancio.</p> <p>Selezionare il tipo di ottimizzazione che si vuole effettuare e seguire le indicazioni sullo schermo.</p>	 <p>Fig. 66 secondo lancio , ruota completa</p>



**ATTENZIONE:** *Nel caso si utilizzino delle flange, queste devono essere tenute assemblate al cerchio durante la rimozione del pneumatico.*



**NOTA:** *Selezione del tipo di ottimizzazione: il campo colorato in verde é quello consigliato dal Computer, ovvero quello per cui si ottiene la minima quantità di pesi sulla ruota. Resta comunque possibile, a discrezione dell'operatore, la scelta di una qualunque delle tre possibili soluzioni di equilibratura.*

## **8        FUNZIONI SPECIALI**

### **8.1       Scelta della lingua**

- 8.1.1    ACCENSIONE >SET UP > USER SET UP > LANGUAGE > SET OK >.
- 8.1.2    Selezionare la lingua desiderata e premere SET OK.

### **8.2       Setup Utente**

- 8.2.1    ACCENSIONE >SET UP > USER SET UP .
- 8.2.2    Selezionare la voce desiderata e premere SET OK.

## APPENDICE

### A: Dati Tecnici

<b>Potenza motore</b>	3Ph, 50-60Hz, 220-380V
<b>Velocità di rotazione</b>	80 rpm
<b>Tempo di equilibratura</b>	10-25 s.
<b>Precisione di misura</b>	20grs (V590.G3.TC)
<b>Dimensioni della ruota</b>	<b>Diametro cerchio</b> da 8" (200mm) a 26" (650mm) <b>Diametro ruota</b> max 34" (870mm) <b>Peso ruota</b> Max 200 Kg (440Lbs)

### Dimensioni dell'equilibratrice

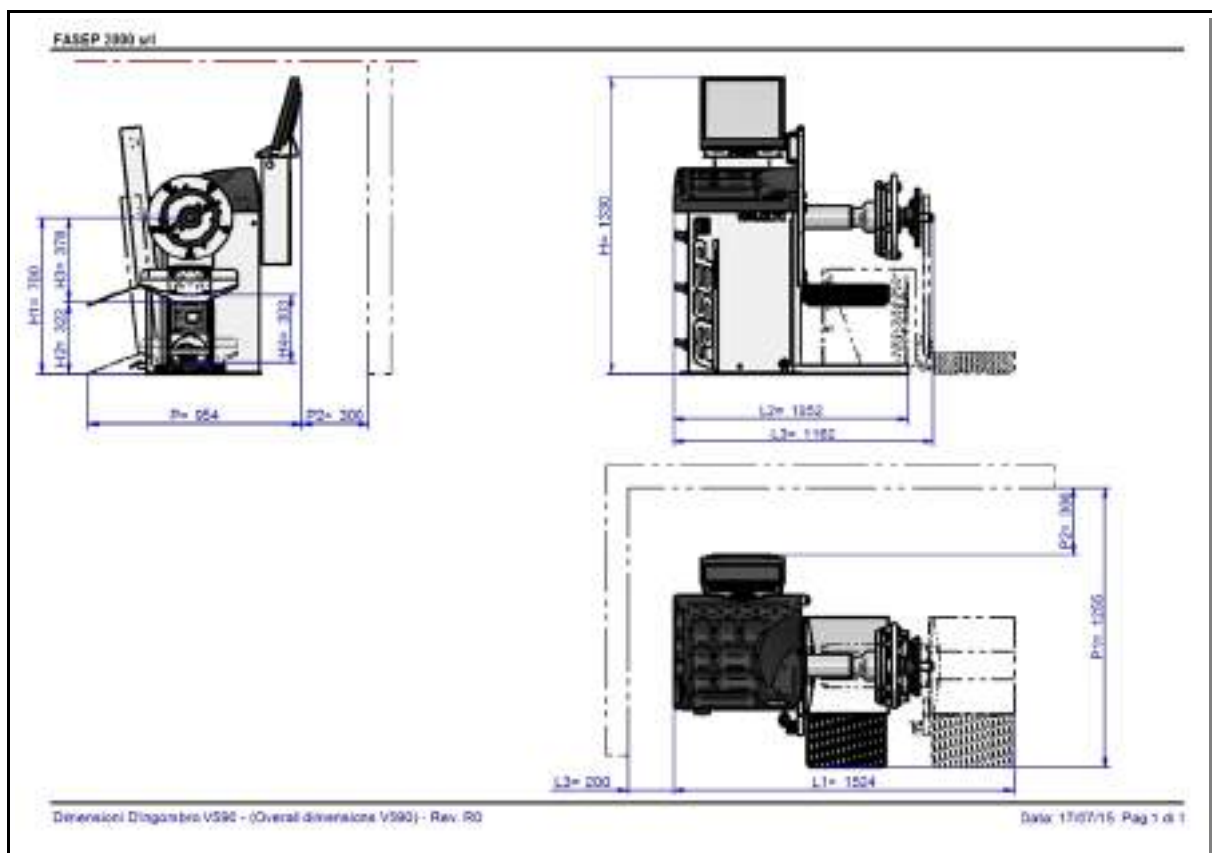

## Dati Tecnici del sollevatore

<b>Peso max. ruota</b>	<b>140 Kg</b>
<b>Pressione massima d'esercizio</b>	<b>8 bar</b>
<b>Diametro Min. ruota</b>	<b>700 mm</b>
<b>Diametro Max. ruota</b>	<b>1260 mm</b>

## B: Dati ambientali e Requisiti di Sicurezza

### Dati Ambientali

#### [Condizioni di Lavoro]

Questa unità è destinata solo per l'utilizzo in ambienti chiusi.

Temperatura: da 0 a 45°C

Umidità Relativa: da 5 a 80% a 40°

#### [Condizioni di magazzinaggio]

L'imballo è previsto solo per immagazzinamento in luoghi chiusi.

Temperature: da -25° a 70°C

Umidità: da 5 al 95% a 40°C

### Caratteristiche di Sicurezza

1. Il Porta piombi può essere rimosso per l'assistenza. Esso è avvitato al corpo macchina mediante viti, in modo tale che solo volutamente possa essere rimosso. La rimozione di questa protezione è limitata al solo Personale Tecnico Autorizzato.
2. Il Pannello di Controllo può essere rimosso per l'assistenza. Esso è avvitato al corpo macchina mediante viti in modo tale che solo volutamente possa essere rimosso. La rimozione di questa protezione è limitata al solo Personale Tecnico Autorizzato.



**PERICOLO:** *Il carter di sicurezza è comunque necessario quando si usa il kit moto.*



**ATTENZIONE** *FASEP 2000 srl non sarà responsabile per ogni inconveniente, rottura e incidenti causati direttamente o indirettamente da tecnici non autorizzati. L'assistenza ad ogni parte fatta da personale non autorizzato farà decadere la garanzia e ogni diritto del proprietario sulla macchina.*



**NOTE:** *Il carter di sicurezza non è necessario in quanto la velocità di rotazione della macchina è inferiore a 100rpm. Un carter di sicurezza è comunque raccomandato quando si devono equilibrare ruote con diametro maggiore di 20".*

### Caratteristiche di Sicurezza Generale

#### [prima di usare o fare assistenza su questa macchina]

1. Leggere le istruzioni e l'intero manuale prima di utilizzare o fare assistenza all'equilibratrice.
2. Assicurarsi che l'alimentazione elettrica sia conforme alle specifiche riportate sulla targhetta.
3. Assicurarsi che la macchina sia in una posizione stabile e fissata al terreno.

#### [quando si usa la macchina]

4. Proteggere adeguatamente i cavi di alimentazione della macchina.
5. Durante la pulizia della zona dove è utilizzata la macchina, assicurarsi che la macchina sia adeguatamente protetta.
6. Togliere i sassi ed il fango depositati sul pneumatico prima di equilibrare la ruota.
7. Non toccare la ruota mentre sta girando.
8. Assicurarsi che i contrappesi di equilibratura siano ben attaccati prima di controllare lo squilibrio residuo.

#### [quando si fa assistenza alla macchina]

9. Assicurarsi che l'alimentazione sia staccata prima di effettuare un'assistenza sulla macchina.
10. L'assistenza a schede, parti elettriche e meccaniche deve essere fatta solo da un Centro Assistenza Autorizzato.

### Manutenzione del sollevatore

1. Per sua natura il sollevatore non deve essere sottoposto a particolari attenzioni di manutenzione. Tuttavia per un miglior funzionamento mantenere puliti i binari di scorrimento.
2. Periodicamente verificare che il filtro della condensa posto in ingresso al circuito pneumatico non sia pieno d'acqua altrimenti svuotare.



*- Prima di eseguire interventi sui meccanismi del sollevatore, con la pala in posizione sollevata, inserire tra il pavimento e la pala stessa un toppe di legno che ne assicuri la stabilità in tale posizione.*

*- Non intervenire sull'impianto pneumatico se prima non è stato svuotato dalla pressione interna.*

### Caratteristiche di sicurezza

- 1 L'impianto pneumatico con cui è allestita la macchina e che fornisce l'energia per il sollevamento della ruota è dotato di un filtro-regolatore di pressione che impedisce alla eventuale condensa presente nell'impianto a monte di penetrare all'interno del circuito del sollevatore. Il Regolatore evita che il circuito sia alimentato con pressioni maggiori di 8 Bar in quanto permette al massimo il passaggio di tale pressione.
- 2 La valvola di azionamento è un componente di sicurezza in quanto il suo rilascio (posizione 0) arresta il movimento del sollevatore.
- 3 L'articolazione del sistema a pantografo è protetta contro il pericolo di schiacciamento da un carter metallico fissato con viti non facilmente rimovibili
- 4 Gli arti inferiori sono protetti dallo schiacciamento tramite la posizione dei due binari sul pavimento che evitano, con il loro ingombro, alla scarpa di penetrare sotto alla pala e quindi di tenere a distanza gli arti inferiori dalla zona pericolosa.
- 5 La rampa è fissata alla pala e quindi si alza e si abbassa con essa, il collegamento tra la rampa e la pala è realizzato con una cerniera e questo permette alla rampa di essere libera di alzarsi e abbassarsi per cui le pressioni in gioco sono tali che, anche nel caso che un'arto inferiore resti incastrato tra la rampa e il pavimento durante la discesa, non ne derivi alcuna seria conseguenza. In ogni caso è consigliato l'uso di scarpe antinfortunistiche.
- 6 La leva che comanda le funzioni della macchina è protetta contro azionamenti accidentali od involontari dalla maniglia posta accanto alla leva.
- 7 In caso di mancanza dell'alimentazione dell'aria compressa dall'impianto generale, sulla macchina non si creano situazioni pericolose in quanto si arrestano tutti i movimenti.
- 8 Sono stati apposti alcuni pittogrammi che richiamano l'attenzione su alcuni aspetti relativi a pericoli residui che comportano l'utilizzo del sollevatore.
- 9 Il livello di **PRESSIONE ACUSTICA** all'orecchio dell'operatore derivante dal **SOLLEVATORE** e dai suoi organi in generale non è significativo (<70 dB(A)).
- 10 Le **VIBRAZIONI** sull'operatore sono nulle.



- L'uso del sollevatore è consentito esclusivamente ad operatori adeguatamente preparati.
- E' vietato manovrare il sollevatore in condizioni disagiate o di precario equilibrio.
- Non è consentito l'uso del sollevatore ad operatori privi di Scarpe Antifortunistiche
- Prima di usare il sollevatore assicurarsi della stabilità della macchina verificando l'integrità e dell'efficacia del fissaggio della base al pavimento.
- E' vietato manomettere i dispositivi di sicurezza sia meccanici che pneumatici, in particolare il riduttore di pressione dell'impianto pneumatico.

### Pittogrammi di sicurezza

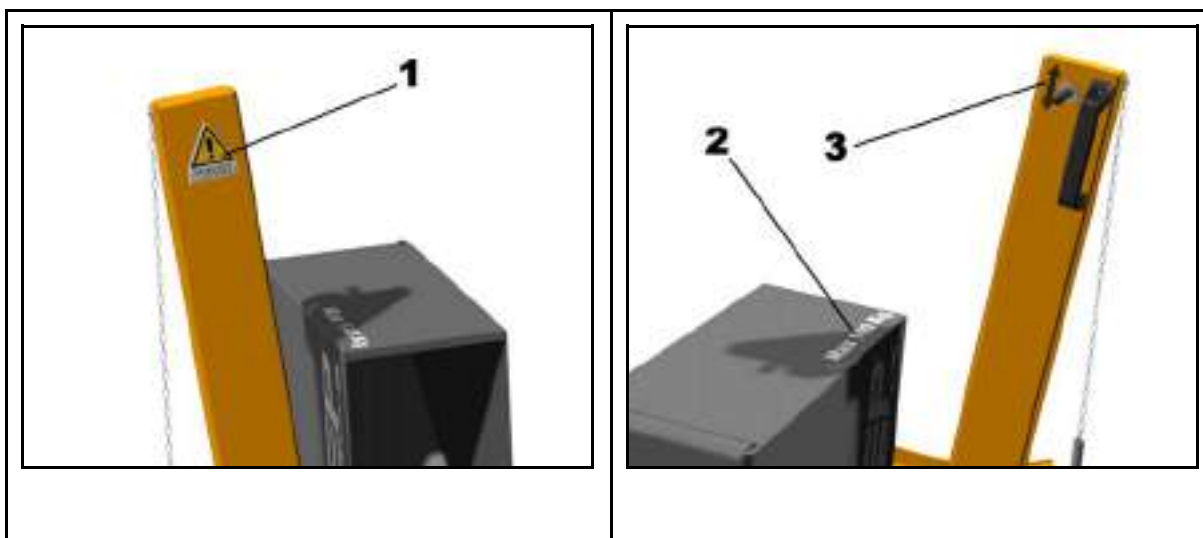

- 1 Etichetta cod. 9M2517 "**PERICOLO**" che indica attenzione e cautela nell'uso del sollevatore, in particolare ci sono dei rischi residui a riguardo dello **SCHIACCIAMENTO DELLE MANI**, e dello **SCHIACCIAMENTO DEI PIEDI**
- 2 Etichetta cod. 2M3615 "**MAX. 140Kg**" che indica che la ruota da movimentare deve avere un peso massimo di 140Kg.
- 3 Etichetta cod. 2M3603 "**Freccia di Manovra**" indica le posizioni della valvola di manovra

*In caso di cattiva leggibilità o deterioramento delle targhe applicate alla macchina, l'utente dovrà riordinare al rivenditore o al costruttore la targhetta mancante, usando i codici indicati, e riposizionarla nello stesso punto di quella preesistente.*

### C: Errori e Malfunzionamenti riconosciuti dal Computer

Gli errori possono riguardare solo alcuni modelli.

- |   |   |
|---|---|
| ERR 1: L'albero non gira                                | ERR 14: Password errata                           |
| ERR 2: Senso di rotazione errato                        | ERR 15: Errore in E <sup>2</sup> prom             |
| ERR 3: Velocità di rotazione instabile                  | ERR 16: Calibrazione inesistente                  |
| ERR 4: Velocità di rotazione errata (troppo bassa/alta) | ERR 17: Asta in posizione errata                  |
| ERR 5: Malfunzionamento Sensore/Disco di Posizione      | ERR 18: Peso richiesto fuori tolleranza           |
| ERR 6: Riservato  | ERR 19: Riservato                                 |
| ERR 7: Lancio interrotto                                | ERR 20: Riservato                                 |
| ERR 8: Peso di Calibrazione non inserito                | ERR 21: Errore di inserimento dati                |
| ERR 9: Codice attivazione errato                        | ERR 22: La ruota non viene frenata                |
| ERR 10: Fondo scala                                     | ERR 23: Variazione grammatura dovuta a vibrazioni |
| ERR 11: Matricola errata                                | ERR 24: Riservato                                 |
| ERR 12: Matricola non inserita                          | ERR 25: Riservato                                 |
| ERR 13: Riservato                                       | ERR 26: Riservato                                 |
|   | ERR 27: Pressione insufficiente                   |

### Schema Impianto Pneumatico Sollevatore

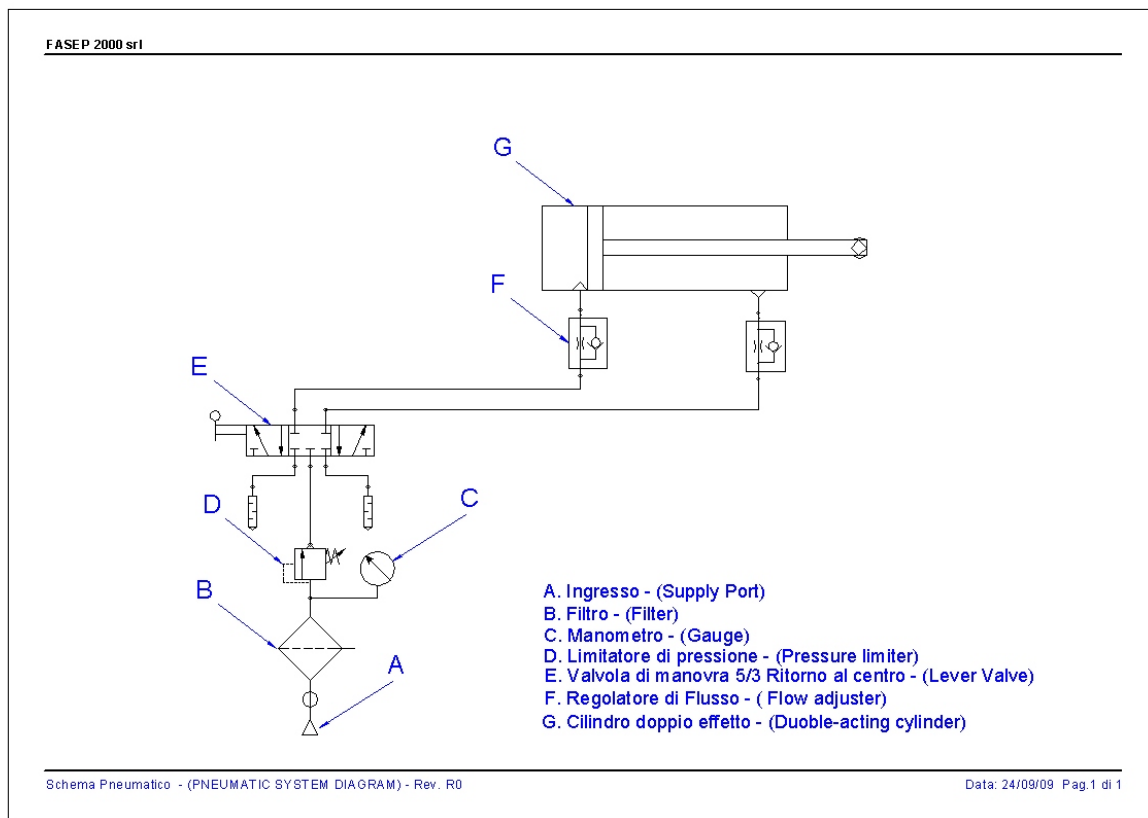

**D: Come rimuovere le batterie dal prodotto in sicurezza.**

	<p><b>Trattamento delle pile esauste (applicabile in tutti i paesi dell'Unione Europea e in altri paesi Europei con sistema di raccolta differenziata)</b></p> <p>Questo simbolo sul prodotto o sulla confezione indica che la pila non deve essere considerata un normale rifiuto domestico. Assicurandovi che le pile siano smaltite correttamente, contribuirete a prevenire potenziali conseguenze negative per l'ambiente e per la salute che potrebbero altrimenti essere causate dal loro inadeguato smaltimento. Il riciclaggio dei materiali aiuta a conservare le risorse naturali. In caso di prodotti che per motivi di sicurezza, prestazione o protezione dei dati richiedano un collegamento fisso ad una pila interna, la stessa dovrà essere sostituita solo da personale di assistenza qualificato. Consegnare il prodotto a fine vita al punto di raccolta idoneo allo smaltimento di apparecchiature elettriche ed elettroniche; questo assicura che anche la pila al suo interno venga trattata correttamente. Conferire le pile esauste presso i punti di raccolta indicati per il riciclo. Per informazioni più dettagliate circa lo smaltimento della pila esausta o del prodotto, potete contattare il Comune oppure il servizio locale di smaltimento rifiuti.</p>
---	--

## VIDEOTRONIC V590.G3 USER'S MANUAL



Fig. 1 V590.G3.T

**For any information, please contact:**

**e-mail:**

FASEP 2000 srl  
Via Faentina 96  
50032 Ronta (Fi) Italy  
Tel. #39 055 8403126  
Fax #39 055 2691906

**www.fasep.it**  
**support@fasep.it**

## WARNING

*.This document contains information which is the property of FASEP 2000 srl and all rights are reserved. This manual shall not be photocopied or reproduced in any way without the prior written consent of FASEP 2000 srl.*

*.FASEP 2000 srl reserves the right to revise products firmware, software or documentation without obligation to notify any person or organization. The information contained in this document is subject to change without warning.*

*.Prior of the installation of the unit described in this manual, user should read this manual carefully to be instructed properly on installation, use and maintenance of the unit.*

***.Failing to read this manual and operate accordingly may cause damage to the user or the unit.***





*.FASEP 2000 srl shall not be responsible for inconvenience, breakdown, accidents due to uncomplete knowledge of this manual or uncomplete application of raccomandations described in this manual.*

*.FASP 2000 srl shall not be responsible for inconvenience, breakdown, accidents due to unauthorized modifications of the unit, use of non-original or unauthorized accessories (see Accessories listing in this manual for a list of original accessories available for this model).*

***.FASEP 2000 srl shall not be responsible for any inconvenience, breakdown, accidents caused directly or indirectly by not qualified service. Service to any parts by not qualified persons will void warranty and will void any right of the owner of the unit.***

## SYMBOLS AND CONVENTIONS

To speed the retrieval of main information and make easy to understand the instructions, this manual uses the following typing conventions:

<NAME OF THE PUSH BUTTON>	Used to indicate name of push-buttons on the control panel.
DISPLAY	Used to indicate text or number visible on the displays on the control panel.
 <b>ADVICES</b>	Contain useful advices or solutions, evidenced with respect to the rest of the text.
 <b>NOTE</b>	Notes contain important information, evidenced to the rest of the text.
 <b>WARNING</b>	Warning messages appears corresponding to procedures that, if not properly observed, may lead to loose of data or cause damage to the unit.
 <b>CAUTION</b>	Caution messages appears corresponding to procedures that, if not properly observed, may cause injuries to the user.

## ORIGINAL INSTRUCTIONS

### TABLE OF CONTENTS

WARNING .....	2
SYMBOLS AND CONVENTIONS .....	2
1 PRESENTATION .....	4
1.0 Intended Use .....	4
1.1 Definitions .....	4
1.2 Lifter - Intended Use .....	4
2 INSTALLATION .....	5
2.1 Moving the unit .....	5
2.2 Assembling the unit .....	5
2.3 Installation .....	5
2.4 Electrical Hookup .....	5
2.5 Air compressed .....	5
3 USE OF CONTROL PANEL .....	6
3.1 Meaning of the icons on the screen .....	6
3.2 Use of the lifter .....	9
4 CALIBRATION .....	10
4.1 How to calibrate the Wheel Balancer .....	10
4.2 How to control the calibration .....	11
5 Calibration ALU-SE .....	12
6 MEASUREMENT AND CORRECTION OF UMBALANCE .....	13
6.1 Placing the wheel on the wheel balancer .....	13
6.2 Input of Rim Dimensions (external measuring system version) .....	13
6.3 Input of Rim Dimensions (ALU-SE or LASER version) .....	14
6.4 Detecting and correction of the umbalance .....	14
6.5 How to apply the weight using ALU-SE applicator .....	15
6.6 How to apply the weight using LASER .....	15
6.7 How to use SPLIT Program .....	15
7 HOW TO OPTIMIZE UNBALANCE OF THE WHEEL .....	16
8 SPECIAL FUNCTIONS MENU .....	17
8.1 Language selection .....	17
8.2 Setup .....	17
APPENDIX .....	18
A: Technical Data .....	18
B: Environmental Data, Safety Features and Requirements .....	19
C: Errors and Malfunctions recognized by the Computer .....	21

## 1 PRESENTATION

### 1.0 Intended Use

This unit is designed to measure and correct static and dynamic unbalance of vehicle wheel, the dimension and weight of which are within the working range of the machine (see "Technical Data" appendix for reference).

This unit is meant for a professional use. Operator shall be properly trained before use. Training Course is not included in the price of the unit and must be purchased separately.

This unit is designed for indoor use only (see "Environmental Data" appendix for reference).



#### CAUTION:

*This unit is designed to spin vehicle wheels only within the range of dimensions and weight approved (see "Technical Data" appendix for reference). Special adaptors suit this purpose. Do not attempt to use the machine to spin anything else. Unproper locking may cause the part being spinned to be ejected, causing damage to the unit itself, the operator or anything in the in the neighborhood.*

### 1.1 Definitions

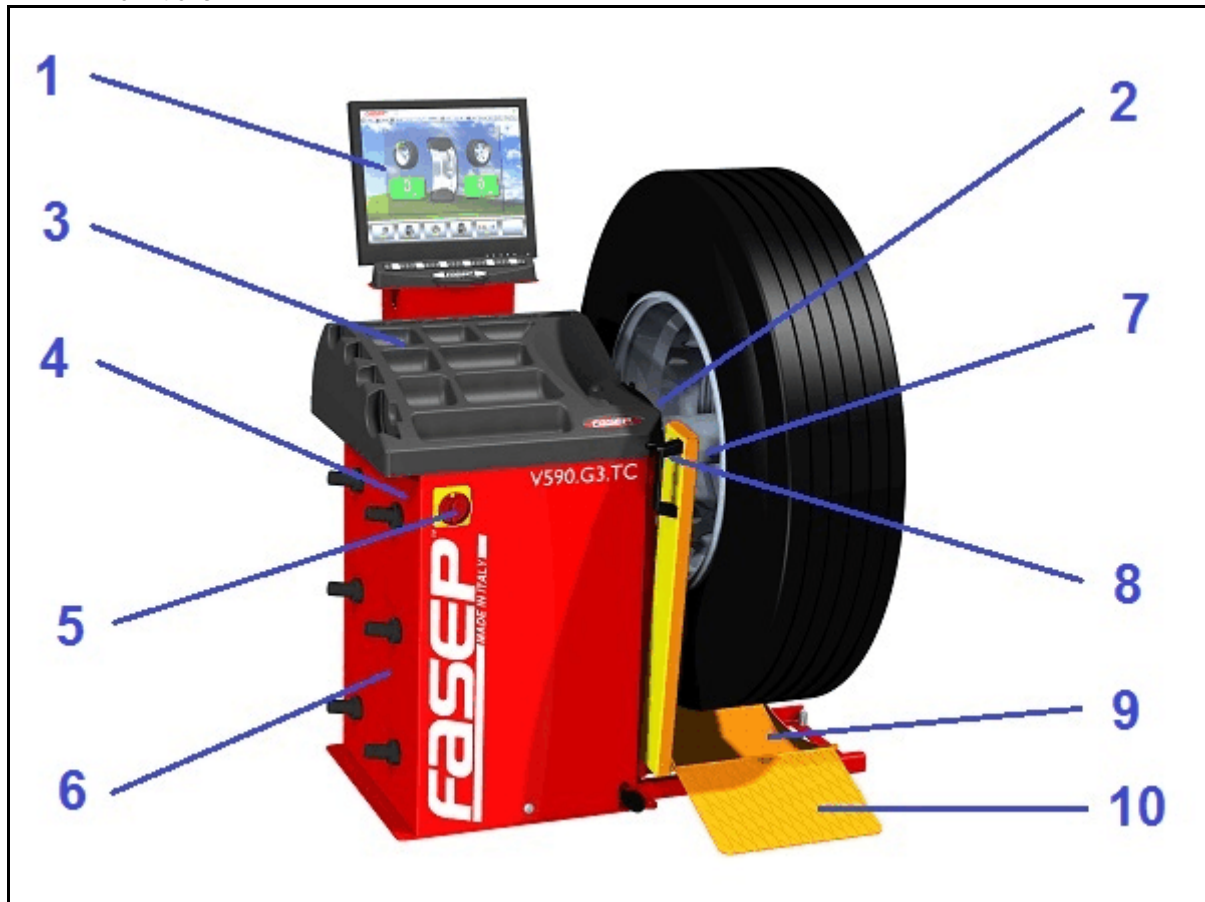

1. Video
2. Measuring guage
3. Weights compartments
4. Nameplate label
5. Power switch

6. Flange holder
7. Safety chain
8. Pneumatic lifter joystick control
9. Pneumatic lift
10. Sliding wheel support

### 1.2 Lifter - Intended Use

The lifter of this wheel balancer is designed to move wheel of vehicles complete with tire, with size and weight within the work range specified (see Appendix "Technical Data").

This unit is meant for a professional use. Operator shall be properly trained before use, and in any case must carefully read the "User's manual". This unit is designed for indoors use.

- It is expressly forbidden to use the lift to move, raise and lower anything other than a wheel for vehicles.
- After positioning the wheel on the sliding wheel support of the lift, the wheel must be anchored with safety chain before performing any handling
- Any other use than those specified shall be deemed prohibited, not provided by the manufacturer and therefore potentially dangerous.



## 2 INSTALLATION

### 2.1 Moving the unit



**WARNING** When the unit has to be moved: never lift balancer by motor shaft or by neighborhood of it.

### 2.2 Assembling the unit

For ease of transportation, the wheel balancer might be disassembled into units. If necessary, assembling instruction are provided within each package.

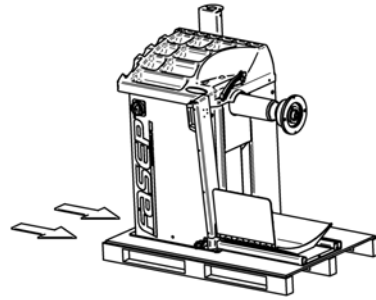

### 2.3 Installation

The wheel balancer must be installed on a firm and level ground.



**NOTE:** the machine must be secured to the floor. Using four holes in the base and anchor bolts provided.

### 2.4 Electrical Hookup



**CAUTION:** *Failure to follow these instructions can results in damage to unit or create an electrical hazard and will void warranty.*

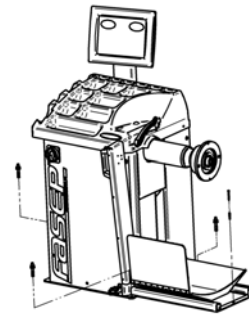

2.4.1 Electrical hookup is to be provided by a qualified electrician.

2.4.2 A fusible wall-mounted switchbox is required at the installation site.

This switch should provide on-off control and overload protection for your wheel balancer only. The switchbox should be fused with time-delay fuse(s) in accordance with the power rating specified on your wheel balancer.

2.4.3 Electrical connection of the machine should be by plug connectors.

2.4.4 The balancer must be effectively connected to ground. The electric cord is regularly provided with a ground terminal.

2.4.5 Make sure that Power Rate Specifications for your wheel balancer (refer to nameplate on the wheel balancer) comply with those provided by the external power source.



**CAUTION** *After electrical hookup has been performed unit is ready to operate. Always observe pertinent safety precautions when operating the unit (see Appendix tables for an overview of relevant Safety requirement).*

### 2.5 Air compressed

2.5.1 Connect the inlet air to a network of compressed air pressure of 8 -10 bar.

2.5.2 Check that the air supply tube passage has a useful diameter of 6 mm.



**CAUTION** *LIFTER: Regarding first use of the lift, as the pneumatic circuit probably empty, do not open the valve control fully. Open the air passage slowly so as to avoid sudden movements of the platform.*

*Do not enter into the circuit hydraulic oil, brake fluid or other liquids, the circuit is designed exclusively for the use of compressed air pressure of 8 Bar max*

### 2.6 Power

Plug the wheel balancer into a 220V socket. To switch on the wheel balancer press the red button (power) until it light up. To switch off the wheel balancer press the red button (power) until it light off.















3 USE OF CONTROL PANEL

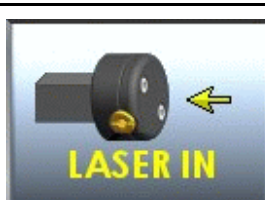

FIG. 7 Panel V643

3.1 Meaning of the icons on the screen

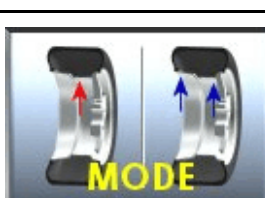
<p><b>ALU MODE</b></p>	<p>Select balancing mode</p>	<p><b>DELETE</b></p>	<p>Delete last character in input activation code</p>
<p><b>CALIB</b></p>	<p>Calibration</p>	<p><b>CHANGE</b></p>	<p>Change selection</p>
<p><b>DEFAULT</b></p>	<p>Set default values</p>	<p><b>DIAGNOSTIC</b></p>	<p>Diagnostic</p>

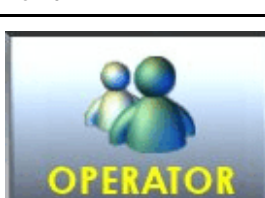
 <p>Fig. 14</p>	Key down	 <p>Fig. 15</p>	Position calibration
 <p>Fig. 16</p>	Go to previous page	 <p>Fig. 17</p>	Fine resolution
 <p>Fig. 18</p>	Access to Information center	 <p>Fig. 19</p>	Access to page measures
 <p>Fig. 20</p>	Laser calibration	 <p>Fig. 21</p>	Put in the rod laser in rest position
 <p>Fig. 22</p>	Start laser	 <p>Fig. 23</p>	Extract fully rod laser
 <p>Fig. 24</p>	Manul input measures	 <p>Fig. 25</p>	Set Dynamic/Static
 <p>Fig. 26</p>	Key SET/OK	 <p>Fig. 27</p>	Double operator

 <p>OPTIMIZE</p>	Optimize	 <p>RESET</p>	Restart software
 <p>RESET VALUE</p>	Reset partial statistics	 <p>RESET VAR</p>	Reset variation in page Sensor
 <p>SAVE</p>	Save	 <p>SELECT</p>	Set measures
 <p>SETUP</p>	Go to setup menu	 <p>SKIP</p>	Skip current operation
 <p>SPLIT</p>	Split function	 <p>STOP</p>	Stop turning wheel
 <p>UP</p>	Key up	 <p>UP/DOWN</p>	View menu and selection (UP/DOWN)
 <p>AFC</p>	Automatic flange calibration		

### 3.2 Use of the lifter

#### 3.2.1 Commands

Lifting \ lowering is controlled by the lever (A) of the valve, located on the lift arm, represented in the figure that has three possible positions:

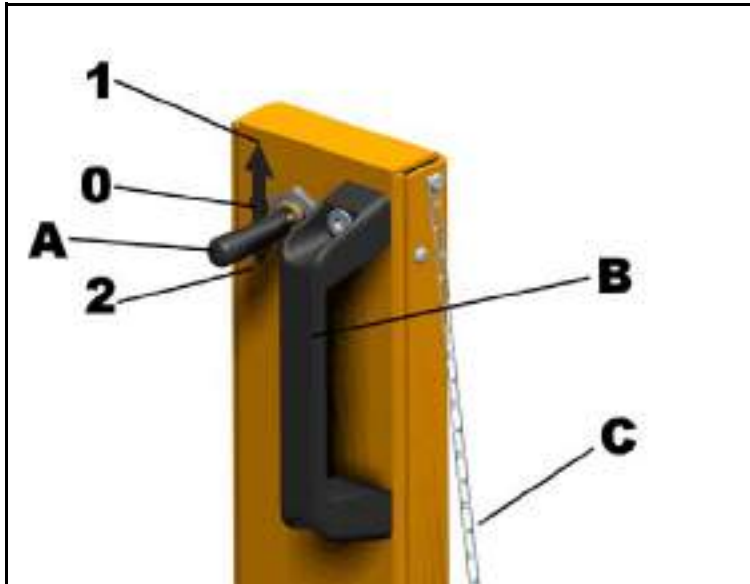

- 1 - Lifting of the wheel
- 0 - Stop (neutral position)
- 2 - Lowering of the wheel

*Note: The lever is held, if issued by the position (1) or (2) automatically returns to the neutral position (0)*

Near to the control lever (A) has a handle (B) that allows the operator to move the lift safely.

When the wheel is loaded into the "sliding wheel support", before making any move, the operator must ensure the wheel in the arm of the lift by the hook at the bottom of the chain of security (C) in order to avoid tipping from home.

#### 3.2.2 How to use the lift

- 3.2.2.1 Place the wheel on the sliding wheel support manually.
- 3.2.2.2 Ensure the wheel firmly to the arm of the lift down by the safety chain
- 3.2.2.3 Move the control lever into position 1 and to hold it until the axis of rotation of the wheel is at the height of the axis of rotation of the wheel balancer
- 3.2.2.4 Release the lever that automatically returns to position 0.
- 3.2.2.5 Hand operated lift arm by sliding on the rails so as to position the wheel near the balancer shaft.
- 3.2.2.6 If necessary, operate the lever further to correct the position of the wheel in relation to the shaft. Lever (A) in position 1 for lifting, lever (A) in position 2 for lowering
- 3.2.2.7 Lock the wheel on the shaft of the balancer.
- 3.2.2.8 Remove the safety chain from the wheel
- 3.2.2.9 Lower the sliding wheel support lift and carry it into the machine at rest, making sure that the wheel is free to rotate and that no part of the lift to interfere with the rotational movement.
- 3.2.2.10 At the end of the cycle of balancing press the sliding wheel support of the lift to the wheel by operating the valve in position 1.
- 3.2.2.11 Replace the safety chain ensuring the wheel on the arm of the lift.
- 3.2.2.12 Unlock the wheel from the shaft of the balancer.
- 3.2.2.13 Remove the lift with the wheel on the sliding wheel support from the balancer.
- 3.2.2.14 Operate the control lever in position 2. The wheel is lowered and can be downloaded manually from the sliding wheel support by rolling off the ramp
- 3.2.2.15 The lifter is ready for a new cycle.

#### 4 CALIBRATION



NOTE: *the following symptoms indicate need for calibration:*

- a) *check calibration program fails.*
- b) *constant low or high weight readings.*
- c) *indicated point of umbalance constantly wrong.*
- d) *more than 2 spins required to balance wheels repeatedly.*

##### 4.1 How to calibrate the Wheel Balancer (USER)

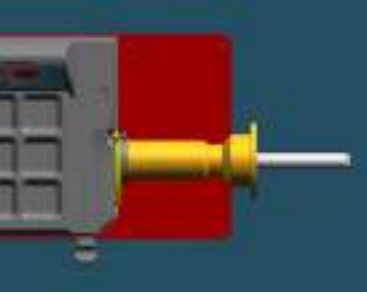
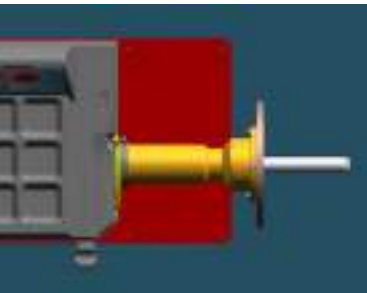
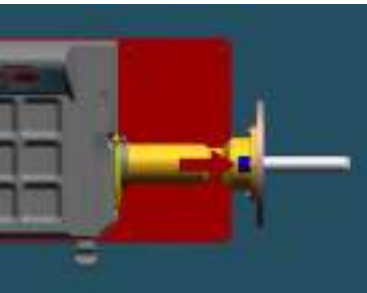
 <p>Fig. 42</p>	<p>Switch on the wheel balancer.</p> <p>Select <b>SET UP &gt; CALIBRATION &gt; SET/OK &gt; CALIBRATION &gt; SET/OK.</b></p> <p>Spin with no wheel on shaft (Fig. 43)</p>	 <p>Fig. 43</p>
	<p>Press <b>&lt;START&gt;</b></p> <p>At the end of the spin, place the truck flange (Fig. 44) and press <b>&lt;START&gt;</b>.</p>	 <p>Fig. 44</p>
	<p>At the end of the spin, put the calibration weight (Fig. 45) and press <b>&lt;START&gt;</b>.</p>	 <p>Fig. 45</p>



NOTE *technical calibration is only available for qualified personnel*

#### 4.2 How to control the calibration (USER)

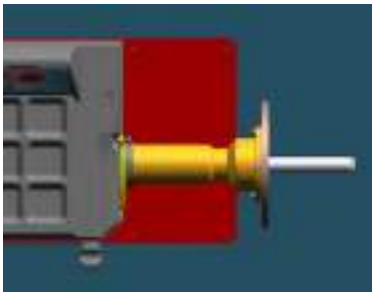
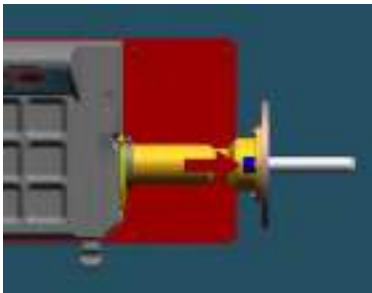
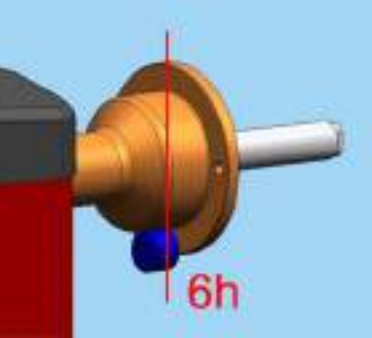
 <p>Fig. 46</p>	<p>Switch on the wheel balancer.</p> <p>Select <b>SET UP &gt; CALIBRATION &gt; SET/OK &gt; CALIBRATION &gt; SET/OK.</b></p> <p>Place the truck flange (fig. 47)</p> <p>Press <b>&lt;START&gt;</b></p>	 <p>Fig. 47</p>
	<p>Put the calibration weight (fig.48)</p> <p>Press <b>&lt;START&gt;</b></p> <p>At the end of the spin, <b>160-0</b> will show on the video (tolerance allowed is <math>\pm 10</math>).</p>	 <p>Fig. 48</p>
	<p>Put the weight at 6h o'clock (fig.49): the weight indicators of internal side must be both green.</p> <p>If not, press <b>&lt;6h&gt;</b>.</p> <p>Put the weight at 6h o'clock and press <b>&lt;SET OK&gt;</b>.</p>	 <p>Fig. 49</p>



NOTE *technical calibration is only available for qualified personnel*

## 5 Calibration ALU-SE

Switch on the wheel balancer.

**MAIN MENU > MENU > RESET > CALIB > ALU-SE  
CALIBRATION > SET/OK**

Put the rod on rest position (fig.50) and press **SET/OK**.

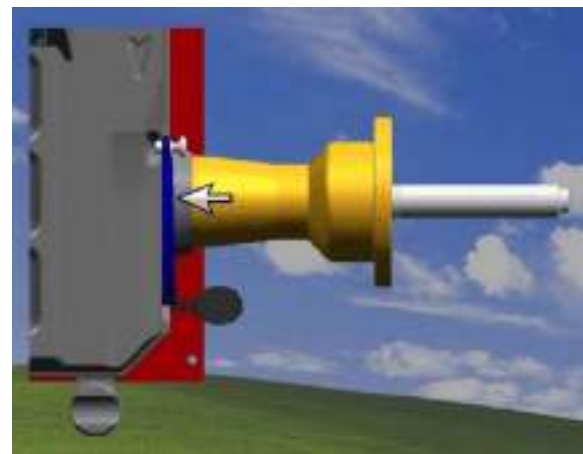

FIG. 50

Put the rod on the flange (fig.51) and press **SET/OK**

Select width of wheel

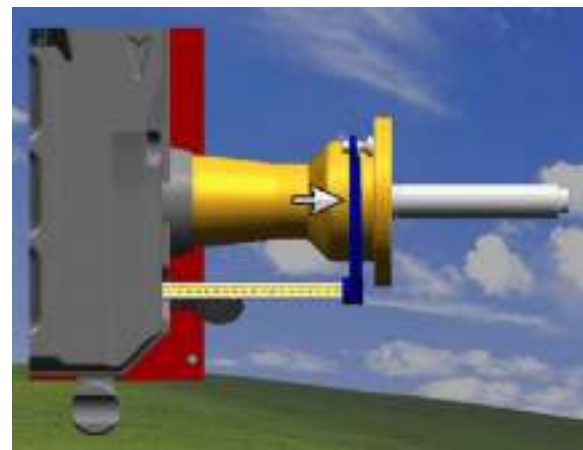

FIG. 51

Put the rod on internal side of the rim (fig.52) and press **SET/OK**.

Press **<ESC>** to go back to standard use

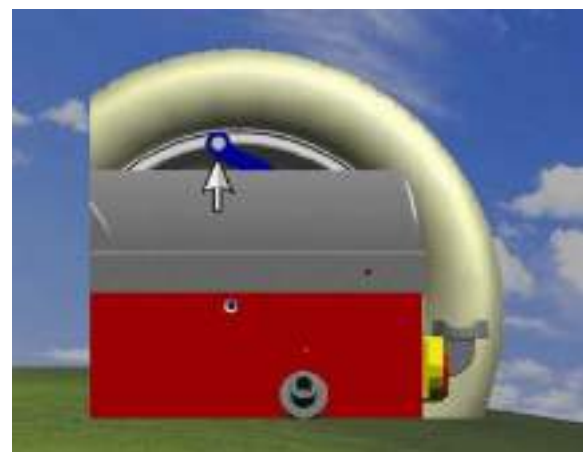

FIG. 52

## 6 MEASUREMENT AND CORRECTION OF UMBALANCE

### 6.1 Placing the wheel on the wheel balancer

6.1.1 Select the cone or flange suitable for the wheel to be balanced.



**NOTE:** *the operation of centering and tightening of the wheel on the flanges is of basic importance for correct balancing. Good results depend on proper performance of these procedures.  
Clean accurately all cones, shaft and adapter surface before placing the wheel on the wheel balancer.*



**CAUTION:** *Always make sure flanges are correctly locked on the motor shaft and wheel is correctly locked on the flange being used.*

### 6.2 Input of Rim Dimensions (external measuring system version)

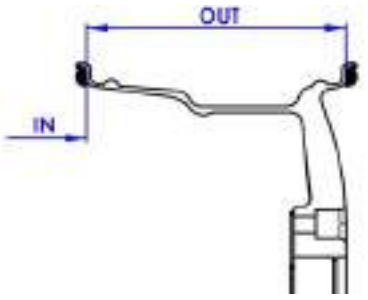
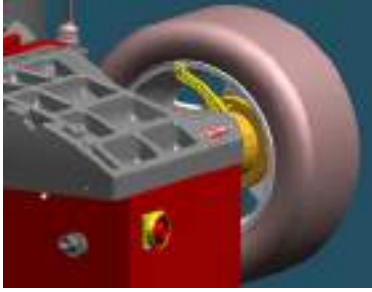

**NOTE:** AUTOSELECT function admit to choose automatic selection of balancing system (Dynamic, ALU-S1, ALU-S2) .

	<p><b>MAIN MENU</b></p> <p>Insert the distance (fig.54).</p>	 <p>FIG. 54: Distance</p>
--	--	---

### 6.3 Input of Rim Dimensions (ALU-SE or LASER version)



**CAUTION:**

*Laser installed on wheel balancer is of class 2, so special protection are not required. It is however recommended to avoid the continuous view of the direct beam.*

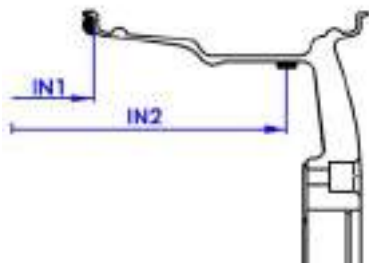

**MAIN MENU > INPUT**

Insert the distance (IN1).

Insert the distance (IN2).

FIG. 55

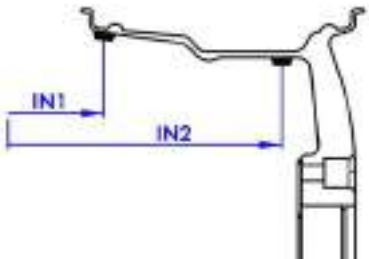

Insert the distance (IN1).

Insert the distance (IN2).

FIG. 56

### 6.4 Detecting and correction of the unbalance

6.4.1 After setting wheel dimensions, press **<START>** to spin the wheel and start the measurement run.

6.4.2 At the end of the spin the wheel will brake automatically and the display will show the weight position and weight requirement to correct the wheel's unbalance.

6.4.3 Apply the weights (fig.57, fig.59). If unbalance shown is 0, press **<FINE>** to show residual unbalance.



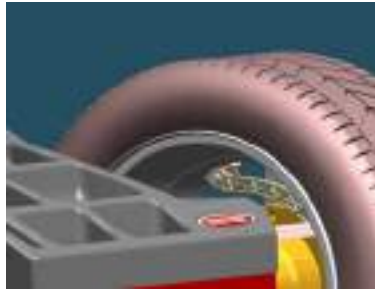

FIG. 57 indicazione peso fianco interno

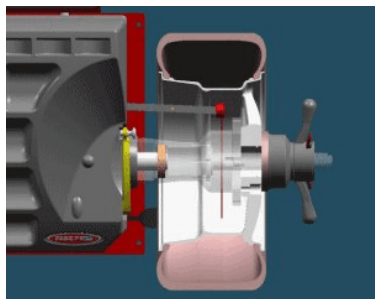

FIG. 58 indicazione peso fianco esterno

### 6.5 How to apply the weight using ALU-SE applicator

 <p>Fig. 59</p>	<p>Place the weight as in the picture 60.</p> <p>Turn the wheel until reach the application position of the weight (fig. 61).</p> <p>Move the rod until reach the application position of the weight.</p> <p>Apply the weight(fig. 61).</p> <p>Repeat the procedure for the other side.</p>	 <p>Fig. 60</p>  <p>Fig. 61</p>
--	---	---

### 6.6 How to apply the weight using LASER

 <p>Fig. 62</p>	<p>Turn the wheel until the position weight indicators of one side are both green (fig. 62).</p> <p>The laser come out to show the point of application of the weight (fig. 63).</p> <p>Apply the weight on the laser dot.</p> <p>Repeat the procedure for the other side.</p>	 <p>Fig. 63</p>
--	--	--

### 6.7 How to use SPLIT Program

After the measurement spin

Press **<SPLIT>** to select the program.

Turn the wheel until first spoke (green position) is at 12 o' clock.

Press **<SET/OK>** to confirm.

Turn the wheel until second spoke (red position) is at 12 o' clock

Press **<SET/OK>** to confirm the red position.

Balance the wheel applying weight on green and red positions.

## 7 HOW TO OPTIMIZE UNBALANCE OF THE WHEEL

### 7.1 MAIN MENU > OPTIMIZE

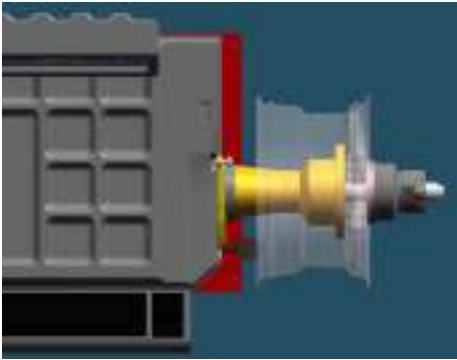
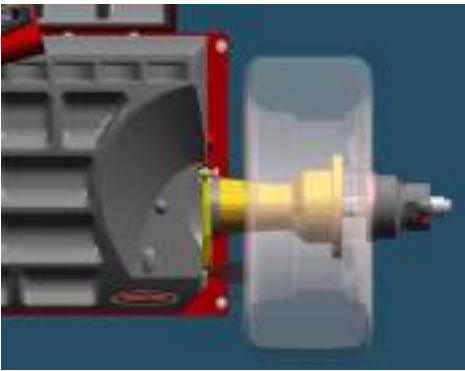
<p>Measure the unbalance of the rim only ( fig. 64)</p>	 <p><b>FIG. 64:</b> First spin, rim only</p>
<p>Mount the tire on the rim and put the wheel on the shaft (fig.65). Spin the wheel Select the optimization and follow the video instruction.</p>	 <p><b>FIG. 65</b> second spin, complete wheel</p>



**WARNING:** *Balancing with flanges, put the accessories assembled to the rim during the complete operations.*



**NOTE:** *Selection of optimization: the green solution is the advised from the machine. The user can be choose also one of the other.*

## **8 SPECIAL FUNCTIONS MENU**

### **8.1 Language selection**

8.1.1 MAIN MENU >SET UP > USER SET UP > LANGUAGE > SET OK >.

8.1.2 Select the language and press SET OK.

### **8.2 Setup**

8.2.1 MAIN MENU >SET UP > USER SET UP .

8.2.2 Select item and press SET OK.

**APPENDIX**

**A: Technical Data**

<b>Power source</b>	3Ph, 50-60Hz, 220-380V
<b>Balancing speed</b>	82-98 rpm
<b>Measuring time</b>	10-25 s.
<b>Measure precision</b>	20grs (V590.G3.T)
<b>Wheel dimensions</b>	<b>Rim Diameter</b> da 8" (200mm) a 26" (650mm)
	<b>Wheel Diameter</b> max 34" (870mm)
	<b>Wheel Weight</b> Max 200 Kg (440Lbs)

**Wheel balancer dimensions**

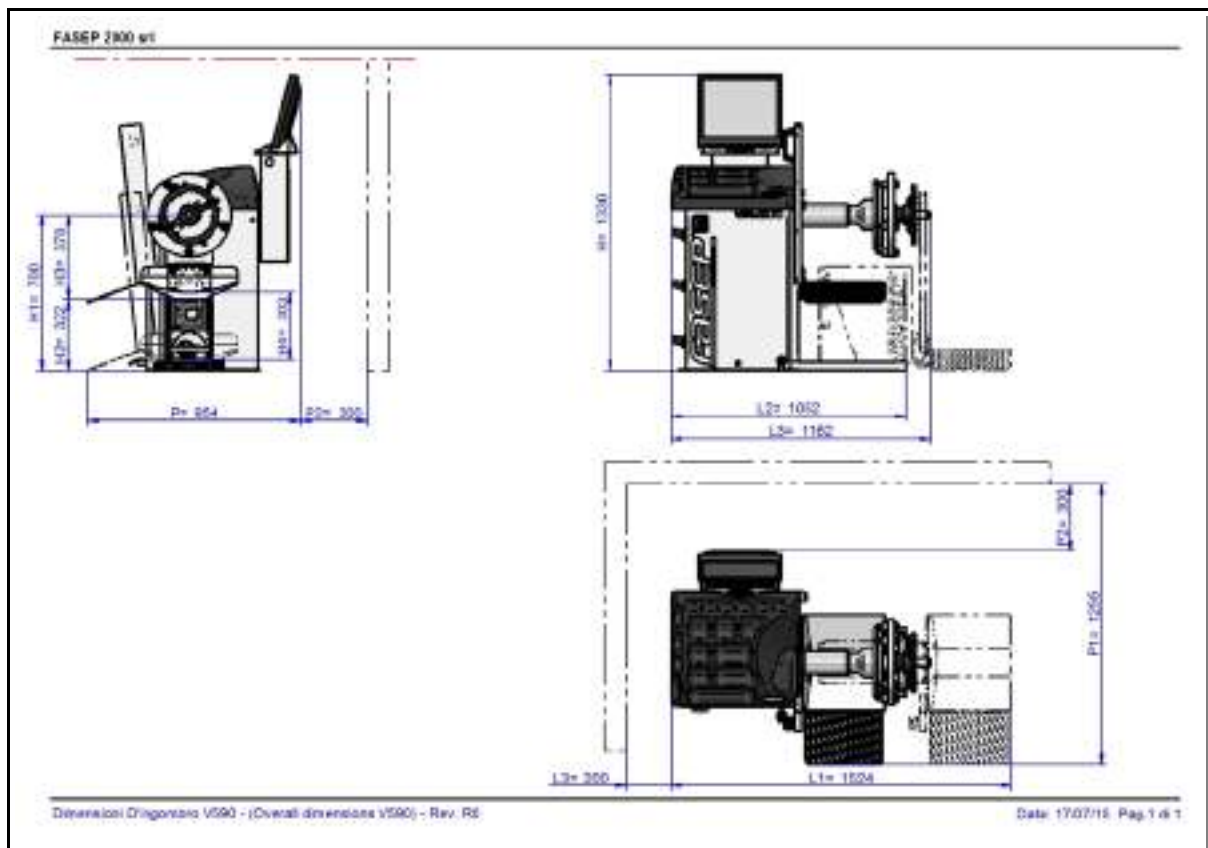

### Technical Data of the lifters

<b>Maximum wheel weight</b>	140 Kg
<b>Maximum pressure in the system</b>	8 bar
<b>Minimum wheel diameter</b>	700 mm
<b>Maximum wheel diameter</b>	1260 mm

### B: Environmental Data, Safety Features and Requirements

#### Environmental Data

##### [Operating conditions]

This unit is designed for indoor use only.

Temperature: 0 to 45°C

Relative Humidity: 5 to 80% a 40°

##### [Storage conditions]

Package is designed for indoor storage only.

Temperature: -25° to 70°C

Relative humidity: 5 at 95% to 40°C

#### Safety Features

1. The weights compartments may be removed for servicing. It is secured to the machine body through screws so that only voluntarily it may be removed. Removal of the weights compartments is therefore restricted to Authorized Service Engineers.
2. The Control Panel may be removed for servicing. It is secured to the machine body through screws so that only voluntarily it may be removed. Removal of this protection is therefore restricted to Authorized Service Engineers.



**CAUTION:** *The safety cover is anyway required when using the motorcycle adapter.*



**WARNING** *FASEP 2000 srl shall not be responsible for any inconvenience, breakdown, accidents caused directly or indirectly by unauthorized service. Service to any parts by unauthorized engineers will void warranty and will any right of the owner of the unit.*



**NOTE:** *As this unit runs at speed below 100rpm, a safety cover is not required. However a safety cover is recommended when balancing wheels with diameter bigger than 20".*

#### General Safety Requirement

##### [before using/servicing this unit]

1. Read this instruction sheet and the whole user's manual before operating or servicing the wheel balancer.
2. Make sure electrical power source conforms to requirements shown on nameplate.
3. Make sure the unit has a stable position and it's bolted to the ground.

##### [when using the unit]

4. Protect power leading to the unit from damage.
5. When work area is being washed, make sure unit is adequately protected.
6. Remove all stones and mud lodged in tire treads before balancing the wheel.
7. Do not touch spinning wheel.
8. Make sure counterweights are securely attached before checking residual unbalance.

##### [when servicing the unit]

9. Make sure power sources are disconnected before service on the unit is performed.
10. Service to PCB, electrical and mechanical parts should be done only by an Authorized FASEP 2000 Service Center.

#### Lifter Service

1. By its nature, the lift must not be subjected to special attention for maintenance. However, to work better keep clean the slide rails.
2. Periodically verify that the filter incoming mail to the condensate pneumatic circuit is not full of water, or empty.



*- Before performing operations on the mechanisms of the lift with the sliding wheel support in the up position, place between the floor and the sliding wheel support itself a piece of wood that ensures stability in this position.*

*- Not operate on the pneumatic circuit before it was emptied by the internal pressure.*

### Lifter Safety features

- 1 The pneumatic system which is home to a machine and which provides the energy for the lifting of the wheel is equipped with a filter-pressure regulator which prevents any moisture present in the plant upstream from penetrating inside the circuit of the lift . The regulator prevents the circuit is powered with higher pressures of 8 bar in that it allows a maximum transfer of this pressure.
- 2 The valve actuation is a component of security since its release (position 0) stops the movement of the lift.
- 3 The articulation of the pantograph system is protected against the danger of crushing a metal housing attached with screws that are not easily removable.
- 4 The legs are protected from being crushed by the position of the two tracks on the floor that avoid, with their bulk, the shoe to penetrate beneath the sliding wheel support and then to hold off the legs from the danger zone.
- 5 The ramp is attached to the sliding wheel support and then rises and falls with it, the connection between the ramp and the sliding wheel support is constructed with a hinge and this allows the ramp to be free to rise and fall so that the pressures involved are such that even if an artist less trapped between the ramp and the floor during the descent, it does not entail any serious consequence. In any case it is recommended the use of safety shoes.
- 6 The lever that controls the functions of the machine is protected against inadvertent or accidental operation by the handle located next to the lever.
- 7 In case of lack of supply of compressed air from the installation General on the machine will not create dangerous situations as they stop all movements.
- 8 Were affixed to some pictographs that call attention to some aspects of hazardous debris that involve the use of the lift.
- 9 The SOUND PRESSURE level at operator's ear resulting from raising and its organs in general is not significant (<70 dB (A)).
- 10 There are no vibrations on the operator.



- Using the lift is allowed only to properly trained operators.
- It is forbidden to use the lift in bad conditions or precarious balance.
- It is not allowed to use the lift to operators without Safety shoes.
- Before using the lift ensure the stability of the machine by checking the integrity and effectiveness of anchoring the base to the floor.
- It is forbidden to modify both safety devices mechanical and pneumatic, in particular the pressure reducer of the pneumatic circuit.

### Safety pictograms

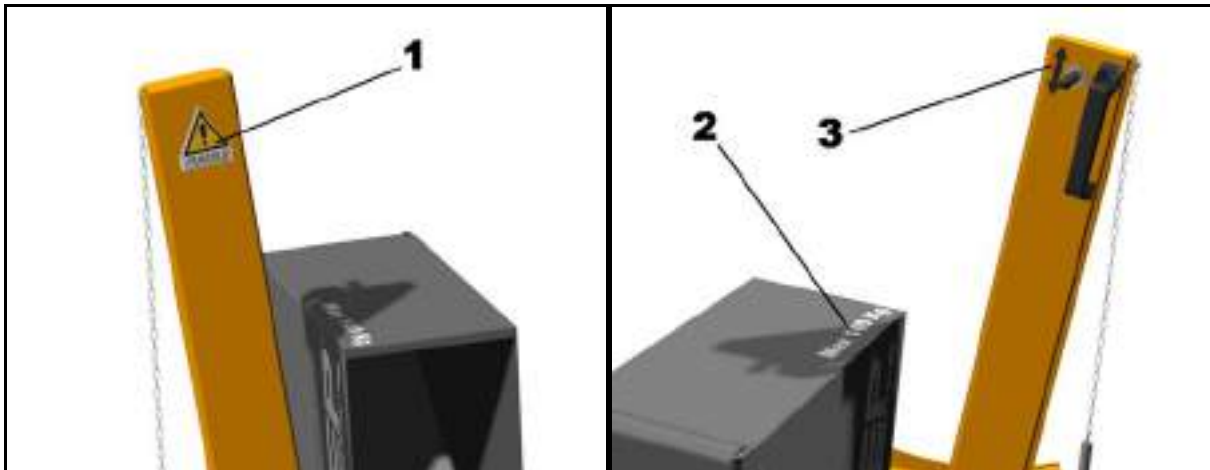

- 1 Label cod. 9M2517 "**PERICOLO**" showing care and caution in using the lift, in particular, there are residual risks in respect of CRUSHING OF THE HANDS, and the CRUSHING FOOT.
- 2 Label cod. 2M3615 "**MAX. 140Kg**" showing that the wheel to be moved must have a maximum weight of 140kg.
- 3 Label cod. 2M3603 "**Working Arrow**" showing positions of the pilot valve.

*In case of poor readability or damaged plates applied to the machine, you must rearrange your dealer or the manufacturer's data plate missing, using the codes provided, and reposition it in the same place the existing one.*

**C: Errors and Malfunctions recognized by the Computer**  
Errors may apply to some model only.

- |   |  |
|---|--|
| <b>ERR 1:</b> Shaft does not rotate                         | <b>ERR 13:</b> Reserved                  |
| <b>ERR 2:</b> Rotation Direction is wrong                   | <b>ERR 14:</b> Uncorrect password        |
| <b>ERR 3:</b> Rotation speed is not ready                   | <b>ERR 15:</b> E <sup>2</sup> prom error |
| <b>ERR 4:</b> Rotation speed is wrong (too low or too high) | <b>ERR 16:</b> Calibration memory error  |
| <b>ERR 5:</b> Position Sensor or Position Disk failure      | <b>ERR 17:</b> Rod in uncorrect position |
| <b>ERR 6:</b> Reserved                                      | <b>ERR 18:</b> Excessive weight detected |
| <b>ERR 7:</b> Measuring cycle was interrupted               | <b>ERR 19:</b> Reserved                  |
| <b>ERR 8:</b> Calibration weight was not inserted.          | <b>ERR 20:</b> Reserved                  |
| <b>ERR 9:</b> Activation code not correct                   | <b>ERR 21:</b> Error in inputting data   |
| <b>ERR 10:</b> Overflow in calculations                     | <b>ERR 22:</b> Brake error               |
| <b>ERR 11:</b> Serial number is wrong                       | <b>ERR 23:</b> Reserved                  |
| <b>ERR 12:</b> Serial number not inserted                   | <b>ERR 24:</b> Reserved.                 |

**Scheme Pneumatic System Lifter**

