

## VIDEOTRONIC V644.G3 MANUALE DELL'UTILIZZATORE



per ogni informazione, prego contattare:

e-mail:

FASEP 2000 srl  
Via Faentina 96  
50032 Ronta (Fi) Italy  
Tel. #39 055 840 3126  
Fax #39 055 840 3354

[www.fasep.it](http://www.fasep.it)  
[vendite@fasep.it](mailto:vendite@fasep.it)

## AVVERTENZE

*.Questo documento contiene informazioni di proprietà della FASEP 2000 srl e tutti i diritti sono riservati, protetti da Copyright. Questo manuale non può essere fotocopiato o riprodotto in alcun modo senza l'autorizzazione scritta della FASEP 2000 srl.*

*.FASEP 2000 srl si riserva il diritto di aggiornare il firmware, il software e la documentazione senza obbligo di avvisare alcuna persona o società. Le informazioni contenute in questo documento sono soggette a modifiche senza preavviso.*

*.Prima di installare l'apparecchio descritto in questo manuale, l'utilizzatore deve leggere attentamente questo manuale per essere informato adeguatamente sull'installazione, l'uso e manutenzione del prodotto.*

**.La mancata lettura di questo manuale ed osservanza alle prescrizioni contenute può causare danni alle persone o alle cose.**

*.FASEP 2000 srl non potrà essere ritenuta responsabile per inconvenienti, rotture o incidenti dovuti a un'incompleta conoscenza di questo manuale o incompleta applicazione delle raccomandazioni descritte.*

*.FASEP 2000 srl non potrà essere ritenuta responsabile per inconvenienti, rotture o incidenti a seguito di modifiche non autorizzate sull'apparecchio, l'uso di accessori non originali o non autorizzati (vedi lista Accessori in questo manuale per un elenco di accessori originali utilizzabili per questo modello).*

**. FASEP 2000 srl non potrà essere ritenuta responsabile per ogni inconveniente, rottura o incidenti dovuti direttamente o indirettamente a interventi tecnici non autorizzati. L'assistenza da parte di tecnici non autorizzati annulla la garanzia ed ogni diritto del proprietario.**

## CONVENZIONI USATE

Per velocizzare il ritrovamento delle informazioni principali e facilitare la comprensione delle istruzioni, questo manuale usa le seguenti convenzioni tipografiche:

**<NOME\_DEL\_BOTTONE>** Usato per indicare il nome del bottone sul pannello di controllo.

**DISPLAY** Usato per indicare un testo o un numero visibile sul display o sul pannello di controllo.



### SUGGERIMENTI

Contengono suggerimenti utili o soluzioni, in evidenza rispetto al resto del testo.



### NOTA

Messaggi di questo tipo contengono informazioni importanti, evidenziate rispetto al resto del testo.



### ATTENZIONE

Messaggi di questo tipo appaiono in corrispondenza di procedure che, se non eseguite propriamente possono portare alla perdita di dati o causare danni alla apparecchiatura.



### PERICOLO

Messaggi di questo tipo appaiono in corrispondenza di procedure che, se non eseguite correttamente, possono causare danni alle persone o alle cose.

## ISTRUZIONI ORIGINALI

### INDICE GENERALE

AVVERTENZE .....	ii
CONVENZIONI USATE .....	ii
1 INTRODUZIONE .....	1-1
1.0 Uso previsto .....	1-1
1.1 Definizioni .....	1-1
2 INSTALLAZIONE .....	2-1
2.1 Movimentazione .....	2-1
2.2 Assemblaggio della macchina .....	2-1
2.3 Installazione .....	2-1
2.4 Collegamento Elettrico .....	2-1
2.5 Allacciamento Pneumatico (solo versione PL) .....	2-1
2.6 Accensione .....	2-1
3 USO DEL PANNELLO DI CONTROLLO .....	2-2
3.1 .....	2-2
4 CALIBRAZIONE .....	2-5
4.1 Come calibrare la bilancia .....	2-5
4.2 Come controllare la Calibrazione e la posizione del peso .....	2-6
5 Calibrazione ALU-SE .....	3-5
6 Calibrazione SME .....	3-6
7 MISURA E CORREZIONE DELLO SQUILIBRIO .....	3-7
7.1 Montaggio della ruota sulla bilancia .....	3-7
7.2 Inserimento delle dimensioni del cerchio (versione doppio tastatore) .....	3-7
7.3 Inserimento delle dimensioni del cerchio (versione con programma ALU-SE o LASER) .....	3-8
7.4 Misurazione e Correzione dello Squilibrio .....	3-8
7.5 Come applicare il peso con la bilancia ALU-SE .....	3-9
7.6 Come applicare il peso con il LASER .....	3-9
7.7 Come usare il programma SPLIT .....	3-9
8 COME EFFETTUARE LA PROCEDURA DI OTTIMIZZAZIONE .....	4-1
9 FUNZIONI SPECIALI .....	5-1
9.1 Scelta della lingua .....	5-1
9.2 Setup Utente .....	5-1
APPENDICE .....	A-2
A: Caratteristiche Generali .....	A-2
B: Dati ambientali e Requisiti di Sicurezza .....	B-1
C: Errori e Malfunzionamenti riconosciuti dal Computer .....	B-2
D: Come rimuovere le batterie dal prodotto in sicurezza .....	B-3

## 1 INTRODUZIONE

### 1.0 Uso previsto

Questa unità è progettata per misurare e correggere squilibri statici e dinamici di ruote di veicoli, le cui dimensioni e pesi rientrano nel campo di lavoro specificato (vedi Appendice 'Dati Tecnici').

Questa unità è destinata all'utilizzo professionale. L'operatore deve essere propriamente istruito prima dell'uso. I corsi di istruzione non sono inclusi nel prezzo dell'unità e possono essere acquistati separatamente.

Questa unità è progettata per utilizzo in ambienti chiusi (vedi Appendice 'Caratteristiche Ambientali').



### PERICOLO:

*Questa macchina è progettata per l'equilibratura di ruote di veicoli, le cui dimensioni e pesi rientrano nel campo di lavoro specificato (vedi Appendice 'Dati Tecnici'). Speciali adattatori sono forniti a tale scopo. È esplicitamente vietato usare la macchina per far ruotare qualunque altra cosa che non sia una ruota per veicoli. Bloccaggi non accurati possono causare lo sgancio delle parti ruotanti, danneggiando la macchina, l'operatore o qualunque altra cosa nelle vicinanze.*

### 1.1 Definizioni



1. Monitor
2. Pannello porta-pesi posteriore
3. Porta-pesi e utensili
4. Portaflange laterali
5. Carter copri ruota

6. EMS Sistema di Misura Esterno
7. Volantino rapido + albero HD
8. Carter paraschizzi
9. Freno a pedale

## 2 INSTALLAZIONE

### 2.1 Movimentazione



**ATTENZIONE:** Per spostare la macchina non sollevare mai l'equilibratrice dall'albero motore o parti vicine.

### 2.2 Assemblaggio della macchina

Per facilitare il trasporto l'equilibratrice è smontata in più parti. Se necessario, saranno fornite istruzioni specifiche.

### 2.3 Installazione

L'equilibratrice deve essere fissata a terra e in piano.



**NOTA:** Fissare la macchina al pavimento utilizzando i quattro fori presenti sul basamento e le viti in dotazione.

### 2.4 Collegamento Elettrico



**PERICOLO:** L'osservanza di queste istruzioni può causare danni alla macchina o creare un pericolo elettrico ed annullerà la garanzia.

2.4.1 L'allacciamento elettrico deve essere effettuato da personale specializzato.

2.4.2 È richiesto un interruttore a parete. L'interruttore deve provvedere al controllo di accensione e arresto solo della macchina. L'interruttore deve provvedere alla attivazione e protezione da sovraccarico del circuito elettrico della sola macchina. Il dispositivo deve essere provvisto di circuito di interruzione differenziale e magnetotermico, tenendo conto delle Specifiche di Alimentazione della Vostra equilibratrice.

2.4.3 L'allacciamento della macchina deve essere effettuato tramite spina.

2.4.4 L'equilibratrice dovrà essere efficacemente collegata a terra. L'impianto elettrico è provvisto di apposito collegamento.

2.4.5 Fare attenzione che le Specifiche di Alimentazione della Vostra equilibratrice (vedere etichetta sulla macchina) siano compatibili con le specifiche elettriche della presa esterna di alimentazione.



**PERICOLO:** Dopo aver effettuato l'allacciamento, la macchina è pronta a operare. Osservare sempre attentamente le norme di sicurezza quando si usa la macchina (vedere tabella Appendici per una vista delle principali norme di Sicurezza).

### 2.5 Allacciamento Pneumatico (solo versione PL)



**PERICOLO:** La mancata osservanza di queste istruzioni può causare danni alla macchina o creare un pericolo ed annullerà la garanzia.

1. L'allacciamento deve essere effettuato da personale specializzato, nel rispetto delle norme locali, in linea con le vigenti leggi e regolamenti. Gli allacciamenti devono essere conformi alle leggi locali.
2. E' richiesto un lubrificatore regolatore esterno con separatore di condensa.
3. Il circuito pneumatico della macchina deve essere regolato ad una pressione massima di 7 atmosfere. Pressioni superiori potrebbero compromettere il corretto funzionamento del cilindro.

#### 2.5.1 ALLACCIAMENTO ALL'IMPIANTO PNEUMATICO:

La macchina è dotata di un raccordo di tipo universale e quindi nessun innesto particolare o supplementare è richiesto. Inserire nel raccordo un tubo adatto a sopportare pressioni elevate e verificare che sia correttamente bloccato.

### 2.6 Accensione

Collegare l'equilibratrice a una presa a 220V. Per accendere l'equilibratrice tenere premuto il pulsante rosso (power) fino a che si illumina. Per spegnere l'equilibratrice tenere premuto il pulsante rosso (power) fino a che si spegne.

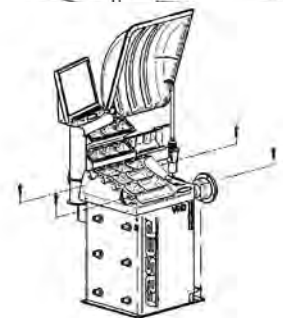
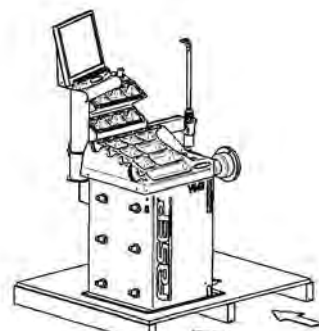

### 3 USO DEL PANNELLO DI CONTROLLO



Fig. 6 Schermata di controllo V643

#### 3.1 Significato delle icone sullo schermo



Fig. 7

Seleziona la modalità di equilibratura



Fig. 10

Cancella l'ultimo carattere nell'immissione codici di attivazione



Fig. 8

Funzione APS



Fig. 11

Cambia la selezione



Fig. 9

Calibrazione della macchina



Fig. 12

Imposta i valori di default



Fig. 13

Diagnostica della macchina



Fig. 20

Calibrazione laser



Fig. 14

Tasto giù



Fig. 21

Riporta la testa laser in posizione di riposo



Fig. 15

Calibrazione della posizione



Fig. 22

Accende il laser



Fig. 16

Torna alla pagina precedente



Fig. 23

Estrae completamente la testa laser



Fig. 17

Risoluzione Fine



Fig. 24

Inserimento misure manuale



Fig. 18

Accesso al menu Information center della macchina



Fig. 25

Selezione Dinamica/Statica



Fig. 19

Accesso pagina misure



Fig. 26

Modalità moto



Fig. 27

Tasto conferma



Fig. 34

Selezione misura



Fig. 28

Cambio operatore



Fig. 35

Accesso al menù dei setup della macchina



Fig. 29

Ottimizzazione



Fig. 36

Salta l'operazione corrente



Fig. 30

Riavvio software della macchina



Fig. 37

Funzione Split



Fig. 31

Reset statistiche parziali



Fig. 38

Ferma la ruota che sta girando



Fig. 32

Reset delle variazioni picco-picco in pag. Sensor



Fig. 39

Tasto su



Fig. 33

Salvataggio



Fig. 40

Scorre i menu e le selezioni (dall'alto in basso)



Fig. 41

Azzeramento della Flangia

## 4 CALIBRAZIONE

### 4.1 Come calibrare l'equilibratrice (USER)



**NOTA** : i seguenti sintomi indicano il bisogno di calibrazione:

a) errore nel programma di controllo della calibrazione  
c) il punto di squilibrio è costantemente sbagliato

b) costanti letture di peso alte e basse  
d) sono richiesti più giri per bilanciare le ruote



Fig. 42

Accendere l'equilibratrice.

Selezionare **SET UP > CALIBRATION > SET/OK > CALIBRATION > SET/OK**.

Fare il lancio con albero scarico (fig. 43)

Abbassare il carter o premere **<START>**.

Terminato il lancio, inserire una ruota (fig. 44) e abbassare il carter o premere **<START>**.

Terminato il lancio, inserire il peso di taratura (fig. 45) e abbassare il carter o premere **<START>**.

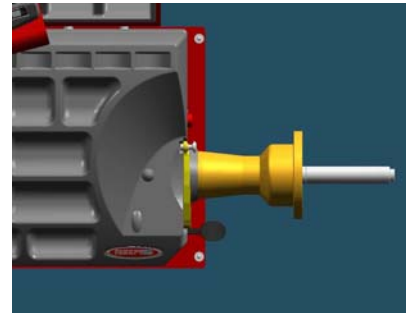

Fig. 43

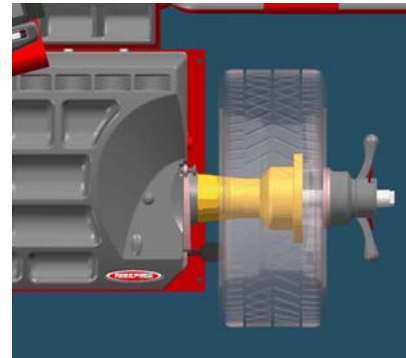

Fig. 44

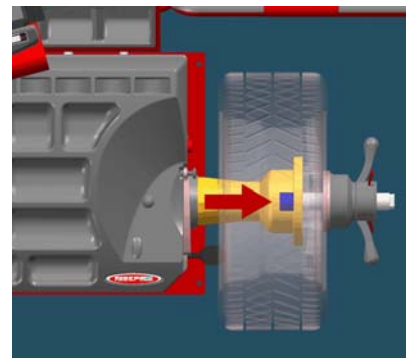

Fig. 45



**NOTA** la calibrazione tecnica è disponibile solo per personale qualificato.

#### 4.2 Come controllare la Calibrazione e la posizione del peso (USER)



Fig. 46

Accendere l'equilibratrice.

Selezionare **SET UP > CALIBRATION > SET/OK > CHECK CALIBRATION > SET/OK.**

Inserire il pneumatico e premere **<START>** (fig. 47).

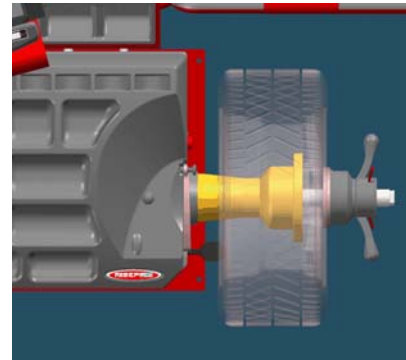

Fig. 47

Inserire il peso campione (fig. 48) e premere **<SET/OK>**.

Abbassare il carter o premere **<START>**.

Alla fine del ciclo di controllo deve apparire **160-0** (la tolleranza ammessa è  $\pm 10$ ).

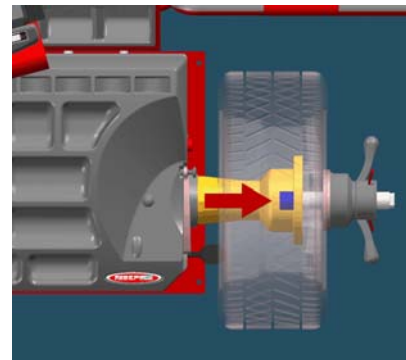

Fig. 48

Posizionare il peso a ore 6 (fig. 49) e verificare che sul fianco interno sia visualizzato solo il settore verde. Se non lo fosse, premere il tasto **<6h>**, posizionare il peso a ore 6, premere **<SET OK>**.

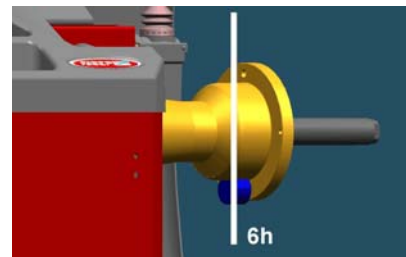

Fig. 49



**NOTA** *la calibrazione tecnica è disponibile solo per personale qualificato.*

## 5 Calibrazione ALU-SE

Accendere l'equilibratrice.

**MENU PRINCIPALE > MENU > RESET > CALIB > ALU-SE  
CALIBRATION > SET/OK**

Mettere la p̄sta in posizione di riposo (fig. 50) e premere **SET/OK**.

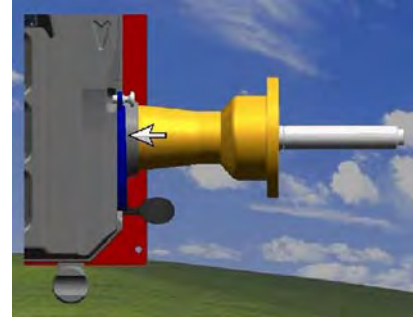

Fig. 50

Mettere la p̄sta a battuta sulla flangia (fig.51) e premere **SET/OK**.

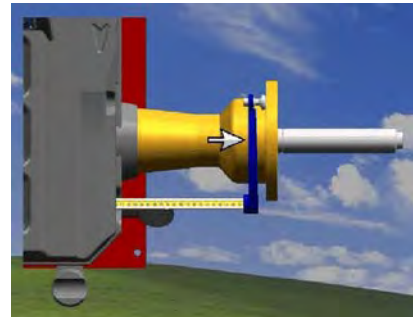

Fig. 51

Selezionare il diametro della ruota in esame

Mettere la p̄sta sul fianco interno del cerchio (fig.52) e premere **SET/OK**.

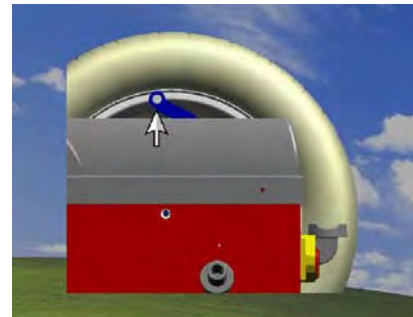

Fig. 52

Premere **<ESC>** per tornare alla procedura normale.

## 6 Calibrazione SME

Accendere l'equilibratrice.

**MENU PRINCIPALE > MENU > RESET > CALIB > SME  
CALIBRATION > SET/OK**

Lasciare la asta in posizione di riposo (fig. 53) e premere **SET/OK**.

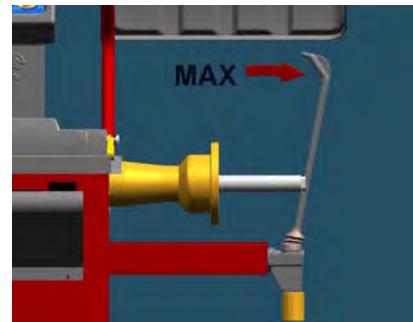

Fig. 53

Mettere la asta (fig. 54) e premere **SET/OK**.

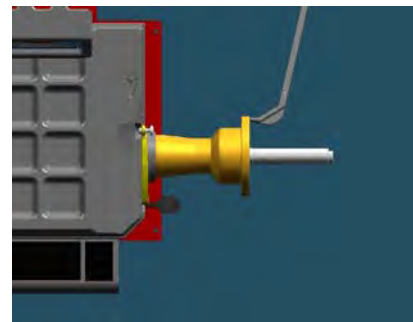

Fig. 54

Premere **<ESC>** per tornare alla procedura normale.

## 7 MISURA E CORREZIONE DELLO SQUILIBRIO

### 7.1 Montaggio della ruota sull'equilibratrice

7.1.1 Scegliere attentamente il cono o la flangia per la ruota da equilibrare.



**NOTA:** *L'operazione di centraggio e bloccaggio della ruota è fondamentale per una corretta equilibratura. Buoni risultati dipendono dalla correttezza di queste operazioni. Pulire accuratamente le superfici di contatto prima di ogni operazione.*



**PERICOLO:** *Bloccare sempre correttamente le flange sull'albero motore e la ruota alla flangia usata.*

### 7.2 Inserimento delle dimensioni del cerchio (versione doppio tastatore)



**NOTA:** La funzione AUTOSELECT permette la selezione automatica della modalità di equilibratura (dinamica, ALU-S1, ALU-S2)

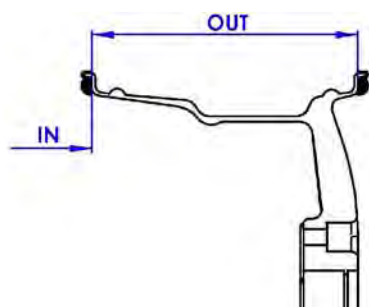

#### MENU PRINCIPALE

Misurare la distanza (fig.56).

Misurare la larghezza (fig.57).

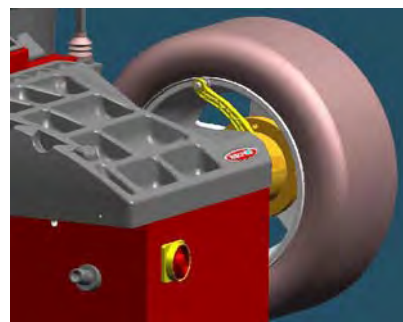

Fig. 56: Misura della Distanza

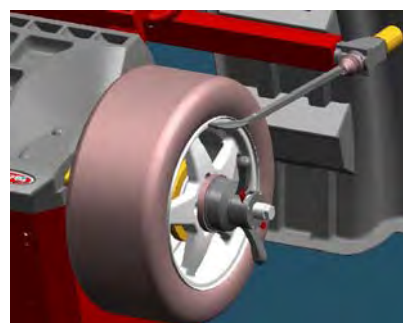
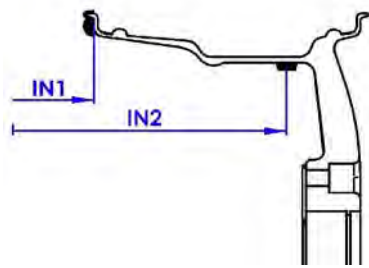

Fig. 57: Misura della Larghezza

### 7.3 Inserimento delle dimensioni del cerchio (versione con programma ALU-SE o LASER)

**!** **PERICOLO:** *Il Laser montato sulla equilibratrice è di classe 2, non sono quindi necessarie protezioni specifiche. Si raccomanda tuttavia di evitare la visione continua del fascio diretto.*



#### MENU PRINCIPALE > INPUT

Misurare il punto di applicazione del peso interno (IN1).

Misurare il punto di applicazione del peso esterno (IN2).

Fig. 58 ALU-S1

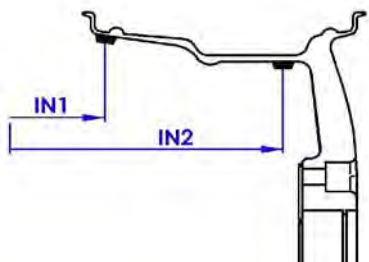

Misurare il punto di applicazione del peso interno (IN1).

Misurare il punto di applicazione del peso esterno (IN2).

Fig. 59 ALU-S2

### 7.4 Misurazione e Correzione dello Squilibrio

7.4.1 Dopo aver inserito le dimensioni della ruota, premere **<START>** o chiudere il carter per far partire la ruota e rilevare lo squilibrio.

**!** **PERICOLO:** *La ruota parte automaticamente alla chiusura del carter.*

7.4.2 Alla fine del lancio, la ruota frenerà automaticamente. Sullo schermo sarà visualizzato il peso e la posizione richiesti per lo squilibrio rilevato.

7.4.3 Applicare i pesi (fig.60, fig.61). Se lo squilibrio mostrato è 0, premere **<FINE>** per visualizzare lo squilibrio residuo.



Fig. 60 indicazione peso fianco interno



Fig. 61 indicazione peso fianco esterno

### 7.5 Come applicare il peso con la **ALU-SE**



Fig. 62

Posizionare il peso sulla **ALU-SE** (fig. 63).

Girare la ruota fino a raggiungere la posizione di applicazione del peso (fig. 62).

Muovere la **ALU-SE** fino a raggiungere la posizione di applicazione del peso (fig. 64).

Applicare il peso (fig. 64).

Ripetere l'operazione per il secondo fianco.



Fig. 63



Fig. 64

### 7.6 Come applicare il peso con il **LASER**



Fig. 65

Girare la ruota fino a che non diventano verdi le 2 frecce del fianco interno o esterno (fig. 65).

Il laser esce indicando il punto di applicazione del peso (fig. 66).

Applicare il peso nel punto indicato dal laser.

Ripetere l'operazione per il secondo fianco.

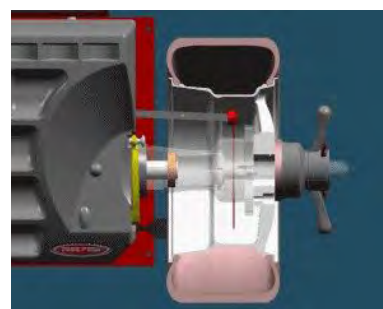

Fig. 66

### 7.7 Come usare il programma **SPLIT**

Dopo il lancio di controllo

Premere **<SPLIT>** per selezionare il programma.

Girare la ruota fino a che la razza (posizione verde) è a ore 12.

Premere **<SET/OK>** per confermare.

Girare la ruota fino a che la seconda razza (posizione rossa) è a ore 12

Premere **<SET/OK>** per confermare.

Equilibrare la ruota mettendo il peso nelle posizioni verde e rossa.

## 8 COME EFFETTUARE LA PROCEDURA DI OTTIMIZZAZIONE

### 8.1.1 MENU PRINCIPALE > OPTIMIZE

Misurare la squilibrio del cerchio senza pneumatico ( fig. 67).

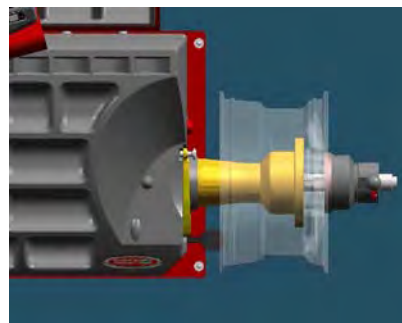

Fig. 67 primo lancio, solo cerchio

Montare il pneumatico sul cerchio e mettere la ruota sull'equilibratrice (fig.68).

Effettuare il lancio.

Selezionare il tipo di ottimizzazione che si vuole effettuare e seguire le indicazioni sullo schermo.

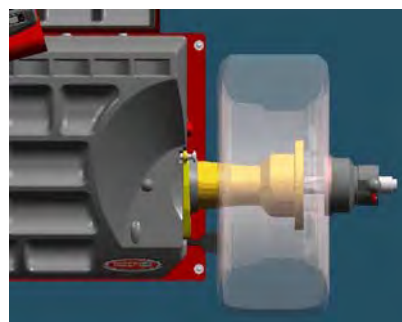

Fig. 68 secondo lancio, ruota completa



**ATTENZIONE:** *Nel caso si utilizzino delle flange, queste devono essere tenute assemblate al cerchio durante la rimozione del pneumatico.*



**NOTA:** *Selezione del tipo di ottimizzazione: il campo colorato in verde é quello consigliato dal Computer, ovvero quello per cui si ottiene la minima quantità di pesi sulla ruota. Resta comunque possibile, a discrezione dell'operatore, la scelta di una qualunque delle tre possibili soluzioni di equilibratura.*

## **9 FUNZIONI SPECIALI**

### **9.1 Scelta della lingua**

9.1.1 ACCENSIONE >SET UP > USER SET UP > LANGUAGE > SET OK >.

9.1.2 Selezionare la lingua desiderata e premere SET OK.

### **9.2 Setup Utente**

9.2.1 ACCENSIONE >SET UP > USER SET UP .

9.2.2 Selezionare la voce desiderata e premere SET OK.

## APPENDICE

### A: Caratteristiche Generali

<b>Potenza assorbita</b>	400W	
<b>Velocità di equilibratura</b>	98RPM	
<b>Ciclo Completo</b>	4-15 s.	
<b>Precisione di Misura</b>	±1grammo (±1/28 once)	
<b>Dimensioni ammesse della ruota</b>	<b>Diametro Cerchio</b>	8" (200 mm) - 26" (650 mm)
	<b>Larghezza Ruota (con copriruota)</b>	max 16" (415mm)
	<b>Peso Ruota</b>	max 90 Kg (198Lbs)

### Dimensioni dell'equilibratrice

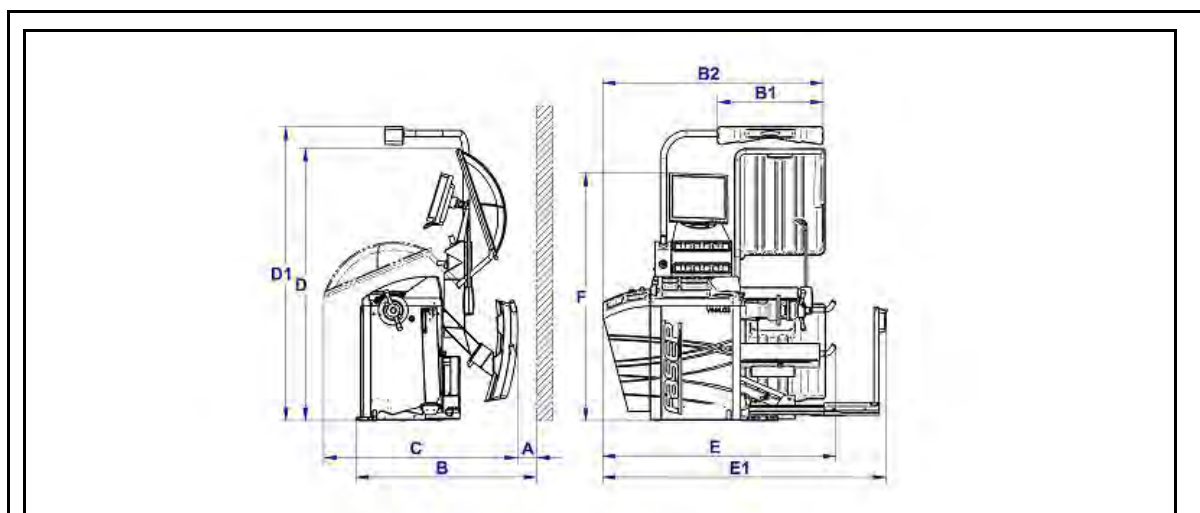

Fig. 69: Misure

A = 300 mm	
B = 1150 mm	
B1 = 670 mm	
B2 = 1400 mm	
C = 1230 mm	
D = 1730 mm	
D1 = 1870 mm	
E = 1480 mm	
E1 = 1800 mm	
F = 1580 mm	

## B: Dati ambientali e Requisiti di Sicurezza

### Dati Ambientali

[Condizioni di Lavoro]

Questa unità è destinata solo per l'utilizzo in ambienti chiusi.

Temperatura: da 0 a 45°C

Umidità Relativa: da 5 a 80% a 40°

[Condizioni di magazzinaggio]

L'imballo è previsto solo per immagazzinamento in luoghi chiusi.

Temperature: da -25° a 70°C

Umidità: da 5 al 95% a 40°C

### Caratteristiche di Sicurezza

1. Il Porta piombi può essere rimosso per l'assistenza. Esso è avvitato al corpo macchina mediante viti, in modo tale che solo volutamente possa essere rimosso. La rimozione di questa protezione è limitata al solo Personale Tecnico Autorizzato.
2. Il Pannello di Controllo può essere rimosso per l'assistenza. Esso è avvitato al corpo macchina mediante viti in modo tale che solo volutamente possa essere rimosso. La rimozione di questa protezione è limitata al solo Personale Tecnico Autorizzato.



**PERICOLO:** *Il carter di sicurezza è comunque necessario quando si usa il kit moto.*



**ATTENZIONE** *FASEP 2000 srl non sarà responsabile per ogni inconveniente, rottura e incidenti causati direttamente o indirettamente da tecnici non autorizzati. L'assistenza ad ogni parte fatta da personale non autorizzato farà decadere la garanzia e ogni diritto del proprietario sulla macchina.*



**NOTE:** *Il carter di sicurezza non è necessario in quanto la velocità di rotazione della macchina è inferiore a 100rpm. Un carter di sicurezza è comunque raccomandato quando si devono equilibrare ruote con diametro maggiore di 20".*

### Caratteristiche di Sicurezza Generale

[prima di usare o fare assistenza su questa macchina]

1. Leggere le istruzioni e l'intero manuale prima di utilizzare o fare assistenza all'equilibratrice.
2. Assicurarsi che l'alimentazione elettrica sia conforme alle specifiche riportate sulla targhetta (consultare anche la tavola d'identificazione del modello).
3. Assicurarsi che la macchina sia in una posizione stabile.  
[quando si usa la macchina]
4. Proteggere adeguatamente i cavi di alimentazione della macchina.
5. Durante la pulizia della zona dove è utilizzata la macchina, assicurarsi che la macchina sia adeguatamente protetta.
6. Togliere i sassi ed il fango depositati sul pneumatico prima di equilibrare la ruota.
7. Non toccare la ruota mentre sta girando. Usare sempre il Carter di protezione per essere protetti.
8. Assicurarsi che i contrappesi di equilibratura siano ben attaccati prima di controllare lo squilibrio residuo.  
[quando si fa assistenza alla macchina]
9. Assicurarsi che l'alimentazione sia staccata prima di effettuare un'assistenza sulla macchina.
10. L'assistenza a schede, parti elettriche e meccaniche deve essere fatta solo da un Centro Assistenza Autorizzato.

**C: Errori e Malfunzionamenti riconosciuti dal Computer**

Gli errori possono riguardare solo alcuni modelli.

**ERR 1:** L'albero non gira

**ERR 2:** Senso di rotazione errato

**ERR 3:** Velocità di rotazione instabile

**ERR 4:** Velocità di rotazione errata (troppo bassa/alta)

**ERR 5:** Malfunzionamento Sensore/Disco di Posizione

**ERR 6:** Carter di protezione aperto

**ERR 7:** Lancio interrotto

**ERR 8:** Peso di Calibrazione non inserito

**ERR 9:** Codice attivazione errato

**ERR 10:** Fondo scala

**ERR 11:** Matricola errata

**ERR 12:** Matricola non inserita

**ERR 13:** Riservato

**ERR 14:** Password errata

**ERR 15:** Errore in E<sup>2</sup>prom

**ERR 16:** Calibrazione inesistente

**ERR 17:** Asta in posizione errata

**ERR 18:** Peso richiesto fuori tolleranza

**ERR 19:** Riservato

**ERR 20:** Riservato

**ERR 21:** Errore di inserimento dati

**ERR 22:** La ruota non viene frenata

**ERR 23:** Variazione grammatura dovuta a vibrazioni

**ERR 24:** Riservato.

**ERR 25:** Riservato

**ERR 26:** Riservato

**ERR 27:** Pressione insufficiente

**D: Come rimuovere le batterie dal prodotto in sicurezza.**

Per rimuovere le batterie prego seguire le istruzioni indicate nella seguente immagine

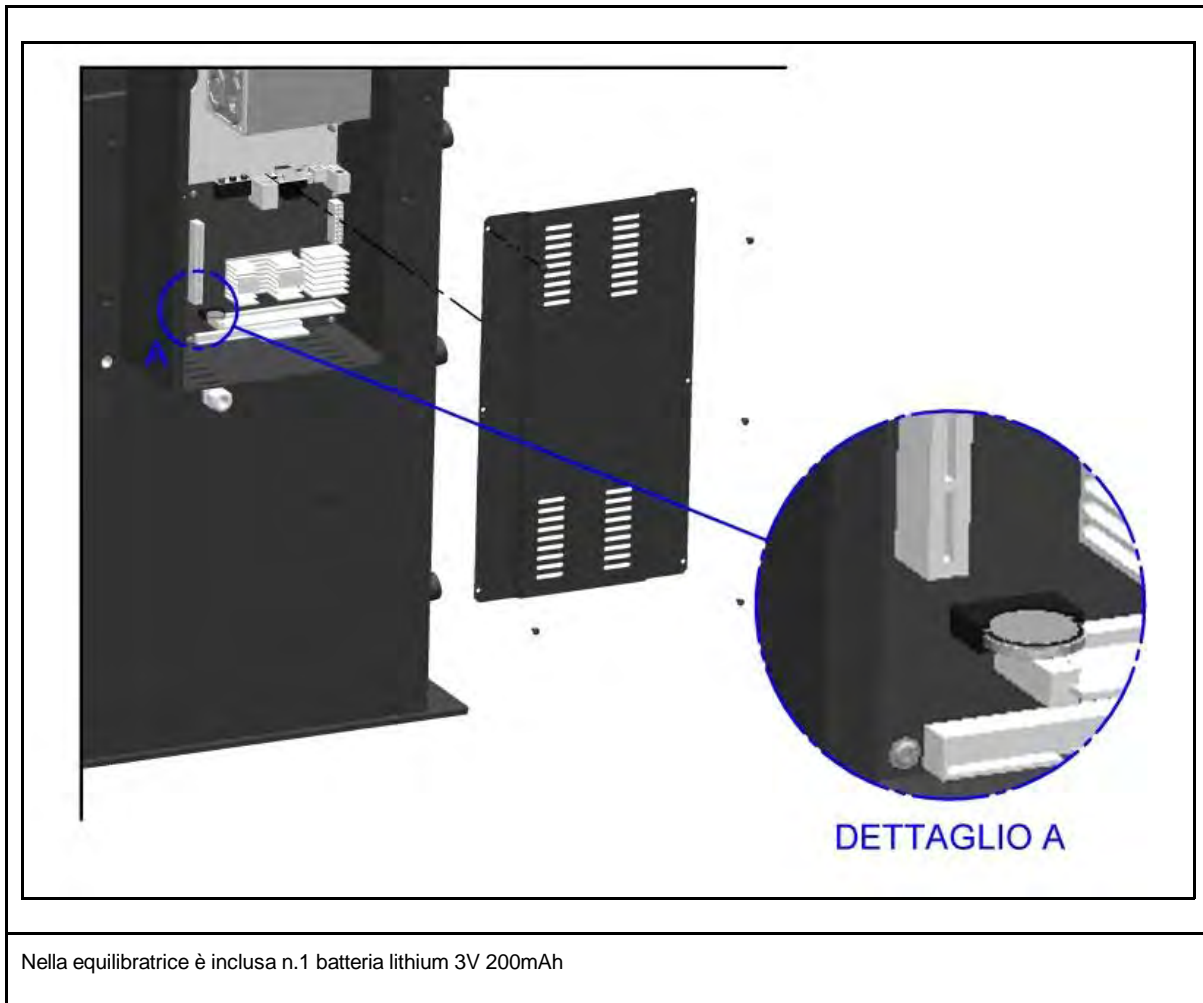

**Trattamento delle pile esauste (applicabile in tutti i paesi dell'Unione Europea e in altri paesi Europei con sistema di raccolta differenziata)**

Questo simbolo sul prodotto o sulla confezione indica che la pila non deve essere considerata un normale rifiuto domestico. Assicurandovi che le pile siano smaltite correttamente, contribuirete a prevenire potenziali conseguenze negative per l'ambiente e per la salute che potrebbero altrimenti essere causate dal loro inadeguato smaltimento. Il riciclaggio dei materiali aiuta a conservare le risorse naturali. In caso di prodotti che per motivi di sicurezza, prestazione o protezione dei dati richiedano un collegamento fisso ad una pila interna, la stessa dovrà essere sostituita solo da personale di assistenza qualificato. Consegnare il prodotto a fine vita al punto di raccolta idoneo allo smaltimento di apparecchiature elettriche ed elettroniche; questo assicura che anche la pila al suo interno venga trattata correttamente. Conferire le pile esauste presso i punti di raccolta indicati per il riciclo. Per informazioni più dettagliate circa lo smaltimento della pila esausta o del prodotto, potete contattare il Comune oppure il servizio locale di smaltimento rifiuti.

## VIDEOTRONIC V644.G3 USER'S MANUAL



For any information, please contact:

e-mail:

FASEP 2000 srl  
Via Faentina 96  
50032 Ronta (Fi) Italy  
Tel. #39 055 840 3126  
Fax #39 055 840 3354

[www.fasep.it](http://www.fasep.it)  
[export@fasep.it](mailto:export@fasep.it)

## WARNING

*.This document contains information which is the property of FASEP 2000 rl and all rights are reserved. This manual shall not be photocopied or reproduced in any way without the prior written consent of FASEP 2000 srl.*

*.FASEP 2000 srl reserves the right to revise products firmware, software or documentation without obligation to notify any person or organization. The information contained in this document is subject to change without warning.*

*.Prior of the installation of the unit described in this manual, user should read this manual carefully to be instructed properly on installation, use and maintenance of the unit.*

***.Failing to read this manual and operate accordingly may cause damage to the user or the unit.***

*.FASEP 2000 srl shall not be responsible for inconvenience, breakdown, accidents due to uncomplete knowledge of this manual or uncomplete application of raccomandations described in this manual.*

*.FASP 2000 srl shall not be responsible for inconvenience, breakdown, accidents due to unauthorized modifications of the unit, use of non-original or unauthorized accessories (see Accessories listing in this manual for a list of original accessories available for this model).*

***.FASEP 2000 srl shall not be responsible for any inconvenience, breakdown, accidents caused directly or indirectly by not qualified service. Service to any parts by not qualified persons will void warranty and will void any right of the owner of the unit.***

## SYMBOLS AND CONVENTIONS

To speed the retrieval of main information and make easy to understand the instructions, this manual uses the following typing conventions:

**<NAME OF THE PUSH BUTTON>** Used to indicate name of push-buttons on the control panel.

**DISPLAY** Used to indicate text or number visible on the displays on the control panel.



### ADVICES

Contain useful advices or solutions, evidenced with respect to the rest of the text.



### NOTE

Notes contain important information, evidenced to the rest of the text.



### WARNING

Warning messages appears corresponding to procedures that, if not properly observed, may lead to loose of data or cause damage to the unit.



### CAUTION

Caution messages appears corresponding to procedures that, if not properly observed, may cause injuries to the user.

## ORIGINAL INSTRUCTIONS

### TABLE OF CONTENTS

WARNING .....	ii
SYMBOLS AND CONVENTIONS .....	ii
1 PRESENTATION .....	1-1
1.0 Intended Use .....	1-1
1.1 Definitions .....	1-1
2 INSTALLATION .....	2-1
2.1 Moving the unit .....	2-1
2.2 Assembling the unit .....	2-1
2.3 Installation .....	2-1
2.4 Electrical Hookup .....	2-1
2.5 Compressed air Hookup (PL models only) .....	2-1
2.6 Power .....	2-1
3 USE OF CONTROL PANEL .....	2-2
3.1 Meaning of the icons on the screen .....	2-2
4.0 CALIBRATION OF WHEEL BALANCER .....	2-5
4.1 How to calibrate the wheel balancer .....	2-5
4.2 How to control the calibration of wheel balancer and position weight .....	2-6
5 Calibration ALU-SE .....	3-5
6 Calibration SME .....	3-6
7 MEASUREMENT AND CORRECTION OF UMBALANCE .....	3-7
7.1 Placing the wheel rim on the wheel balancer .....	3-7
7.2 Input of Rim Dimensions (external measuring system version) .....	3-7
7.3 Input of Rim Dimensions (ALU-SE or LASER version) .....	3-8
7.4 Detecting and correcting imbalance .....	3-8
7.5 How to apply the weight using ALU-SE applicator .....	3-9
7.6 How to apply the weight using LASER .....	3-9
7.7 How to use SPLIT Program .....	3-9
8 HOW TO OPTIMIZE UNBALANCE OF THE WHEEL .....	4-1
9 SPECIAL FUNCTIONS .....	5-1
9.1 Language selection .....	5-1
9.2 Setup .....	5-1
APPENDIX .....	A-2
A: Technical data .....	A-2
B: Environmental Data, Safety Features and Requirements .....	B-1
C: Errors and Malfunctions recognized by the Computer .....	B-2
D: How to remove the battery from the product safely. ....	B-3

## 1 PRESENTATION

### 1.0 Intended Use

This unit is designed to measure and correct static and dynamic unbalance of vehicle wheel, the dimension and weight of which are within the working range of the machine (see "Technical Data" appendix for reference)

This unit is meant for a professional use. Operator shall be properly trained before use. Training Course is not included in the price of the unit and must be purchased separately.

This unit is designed for indoor use only (see "Environmental Data" appendix for reference).



#### CAUTION:

*This unit is designed to spin vehicle wheels only, within the range of dimensions and weight approved (see "Technical Data" appendix for reference). Special adaptors suit this purpose. Do not attempt to use the machine to spin anything else. Unproper locking may cause the part being spinned to be ejected, causing damage to the unit itself, the operator or anything in the in the neighborhood.*

### 1.1 Definitions



- 1. Monitor
- 2. Back-mounted weight-compartment
- 3. Weights and tools trays
- 4. Side flange-holders
- 5. Wheel guard

- 6. EMS External Measuring system
- 7. Quick lock + HD shaft
- 8. Lower wheel guard
- 9. Foot-pedal

## 2 INSTALLATION

### 2.1 Moving the unit



**WARNING** *When the unit has to be moved: never lift balancer by motor shaft or by neighborhood of it.*

### 2.2 Assembling the unit

For ease of transportation, the wheel balancer might be disassembled into units. If necessary, assembling instruction are provided within each package..

### 2.3 Installation

The wheel balancer must be installed on a firm and level ground.



**NOTE:** *the machine must be secured to the floor. Using four holes in the base and anchor bolts provided*

### 2.4 Electrical Hookup



**CAUTION:** *Failure to follow these instructions can results in damage to unit or create an electrical hazard and will void warranty..*

2.4.1 Electrical hookup is to be provided by a qualified electrician.

2.4.2 A fusible wall-mounted switchbox is required at the installation site. This switch should provide on-off control and overload protection for your wheel balancer only. The switchbox should be fused with time-delay fuse(s) in accordance with the power rating specified on your wheel balancer.

2.4.3 Electrical connection of the machine should be by plug connectors.

2.4.4 The balancer must be effectively connected to ground. The electric cord is regularly provided with a ground terminal.

2.4.5 Make sure that Power Rate Specifications for your wheel balancer (refer to nameplate on the wheel balancer) comply with those provided by the external power source.



**CAUTION** *After electrical hookup has been performed unit is ready to operate. Always observe pertinent safety precautions when operating the unit (see Appendix tables for an overview of relevant Safety requirement).*

### 2.5 Compressed air Hookup (PL models only)



**CAUTION** *Failure to follow these instructions can result in damage to unit or create a hazard and will void warranty.*

1. *Compressed Air hookup is to be provided by a qualified technician, under the local safety requirements, in line with relevant national standards and regulations. All fitting and hoses must conform to local codes.*
2. *A wall-mounted lubricator and water-separator is required at the installation site.*
3. *Compressed Air circuit to the balancer shall be regulated to a maximum pressure of 7 atm. Overpressure could compromise cylinder operation.*

#### 2.5.1 CONNECT TO AIR SUPPLY:

The machine is fitted with a universal connector and therefore no other special or additional fitting is required. Push all the way onto the connector a high pressure rubber air-hose and secure it.

### 2.6 Power

Plug the wheel balancer into a 220V socket. To switch on the wheel balancer press the red button (power) until it light up. To swicth off the wheel balancer press the red button (power) until it light off.

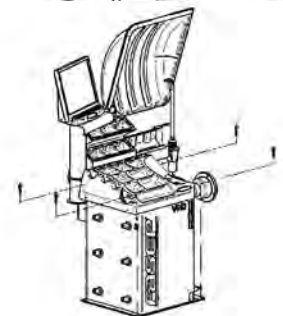
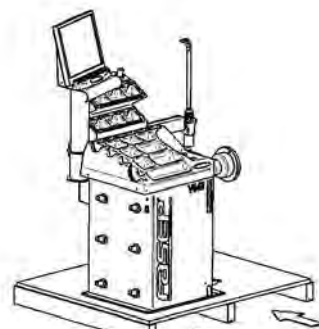

### 3 USE OF CONTROL PANEL



Fig. 6 Panel V643

#### 3.1 Meaning of the icons on the screen



Fig. 7

Select balancing mode



Fig. 10

Delete last character in input activation code



Fig. 8

APS Function

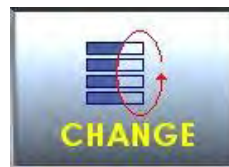

Fig. 11

Change selection



Fig. 9

Calibration



Fig. 12

Set default values



Fig. 13

Diagnostic



Fig. 20

Laser calibration



Fig. 14

Key down



Fig. 21

Put in the rod laser in rest position



Fig. 15

Position calibration



Fig. 22

Start laser



Fig. 16

Go to previous page



Fig. 23

Extract fully rod laser



Fig. 17

Fine resolution



Fig. 24

Manul input measures



Fig. 18

Access to Information center

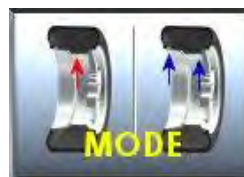

Fig. 25

Set Dynamic/Static



Fig. 19

Access to page measures



Fig. 26

Mode moto



Fig. 27

Key SET/OK



Fig. 34

Set measures



Fig. 28

Double operator



Fig. 35

Go to setup menu



Fig. 29

Optimize



Fig. 36

Skip current operation



Fig. 30

Restart software



Fig. 37

Split function



Fig. 31

Reset partial statistics



Fig. 38

Stop turning wheel



Fig. 32

Reset variation in page Sensor



Fig. 39

Key up



Fig. 33

Save



Fig. 40

View menu and selection (UP/DOWN)



Fig. 41

Automatic flange calibration

#### 4.1 How to calibrate the wheel balancer (USER)



**NOTE:** the following symptoms indicate need for calibration::

- a) check calibration program fails.
- b) constant low or high weight readings.
- c) indicated point of unbalance constantly wrong
- d) more than 2 spins required to balance wheels repeatedly.



Fig. 42

Switch on the wheel balancer.  
Select **SET UP > CALIBRATION > SET/OK > CALIBRATION > SET/OK.**

Spin with no wheel on shaft (Fig. 43)

Close the wheel guard or press **<START>**.

At the end of the spin, put a wheel (Fig. 44) and close the wheel guard or press **<START>**.

At the end of the spin, put the calibration weight (Fig. 45) and close the wheel guard or press **<START>**.

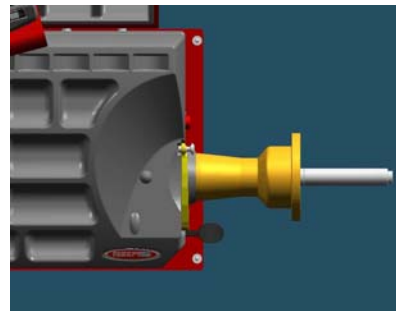

Fig. 43

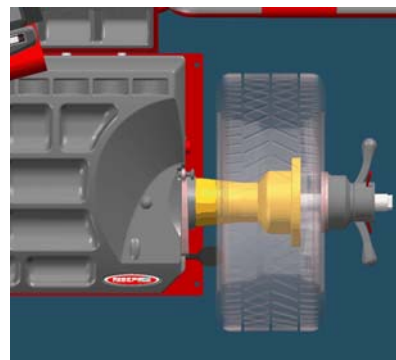

Fig. 44

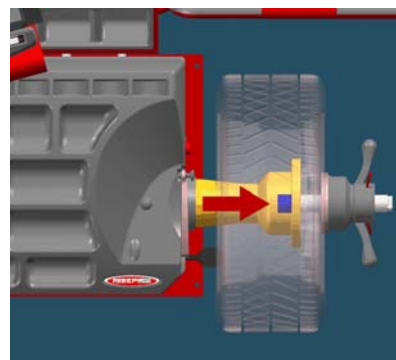

Fig. 45



**NOTE** technical calibration is only available for qualified personnel.

#### 4.2 How to control the calibration of wheel balancer and position weight (USER)



Fig. 46

Switch on the wheel balancer.

Select **SET UP > CALIBRATION > SET/OK > CHECK CALIBRATION > SET/OK.**

Put a wheel on the shaft and press **<START>** (Fig.47).

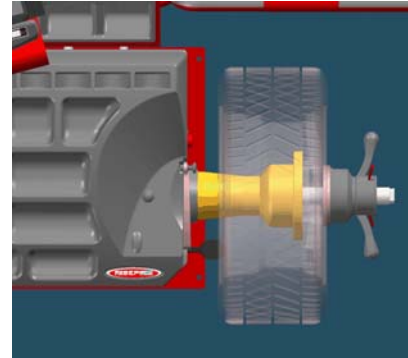

Fig. 47

Put the calibration weight (Fig.48) and press **<SET/OK>**.

Close the wheel guard or press **<START>**.

At the end of the spin, **160-0** will show on the video (tolerance allowed is  $\pm 10$ ).

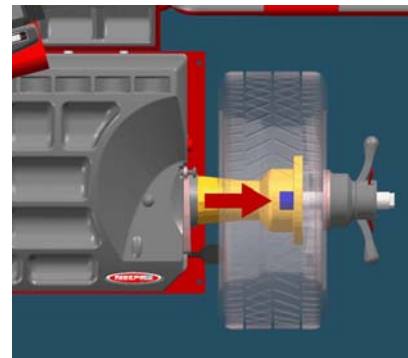

Fig. 48

Put the weight at 6h o'clock: the weight indicators of internal side must be both green.

If not, press **<6h>**.

Put the weight at 6h o'clock and press **<SET OK>**.

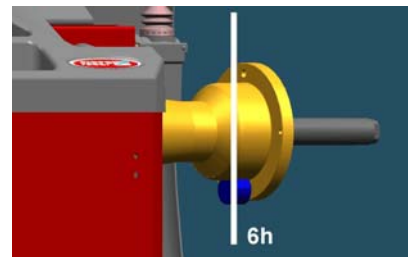

Fig. 49



**NOTE** *technical calibration is only available for qualified personnel.*

## 5 Calibration ALU-SE

Switch on the wheel balancer.

**MAIN MENU > MENU > RESET > CALIB > ALU-SE  
CALIBRATION > SET/OK**

Put the rod on rest position (fig.50) and press **SET/ OK**.

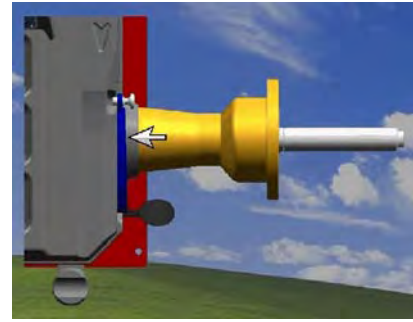

Fig. 50

Put the rod on the flange (fig.51) and press **SET/ OK**.

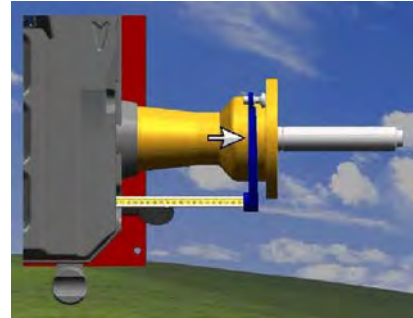

Fig. 51

Select width of wheel

Put the rod on internal side of the rim (fig.52) and  
press **SET/OK**.

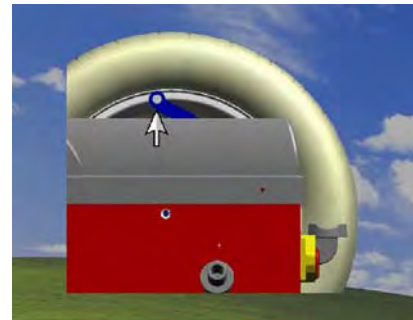

Fig. 52

Press **<ESC>** to go back to standard use.

## 6 Calibration SME

Switch on the wheel balancer.

**MAIN MENU > MENU > RESET > CALIB > SME  
CALIBRATION > SET/OK**

Put the rod on rest position (fig. 53) and press **SET/OK**.

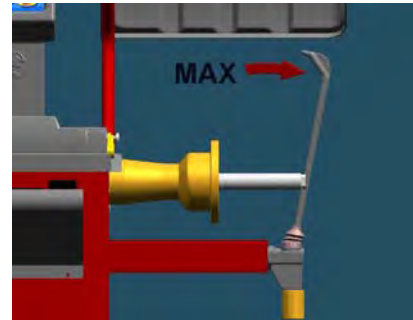

**Fig. 53**

Put the rod (fig. 54) and press **SET/OK**.

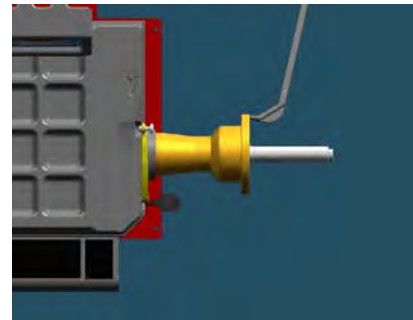

**Fig. 54**

Press **<ESC>** to go back to standard use.

## 7 MEASUREMENT AND CORRECTION OF UMBALANCE

### 7.1 Placing the wheel rim on the wheel balancer

7.1.1 Select the cone or flange suitable for the wheel to be balanced. Specific mounting instructions are delivered with each flange



**NOTE:** *the operation of centering and tightening of the wheel on the flanges is of basic importance for correct balancing. Good results depend on proper performance of these procedures. To accurately clean up the superficial ones of connection before whichever operation.*



**CAUTION:** *Always make sure flanges are correctly locked on the motor shaft and wheel is correctly locked on the flange being used.*

### 7.2 Input of Rim Dimensions (external measuring system version)

for V65x, V64x, V55x-D (automatic input of all data)



**NOTE:** AUTOSELECT function admit to choose automatic selection of balancing system (Dynamic, ALU-S1, ALU-S2)

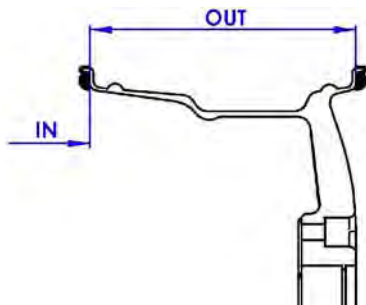

#### MAIN MENU

Insert the distance (fig.56).

Insert the width (fig.57).

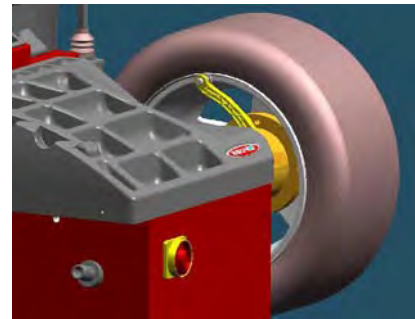

Fig. 56: Distance

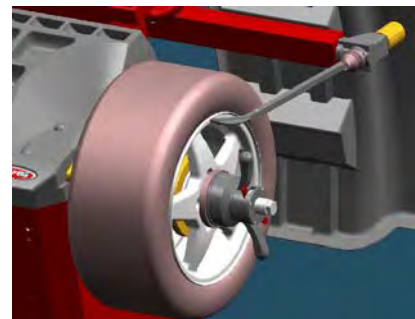
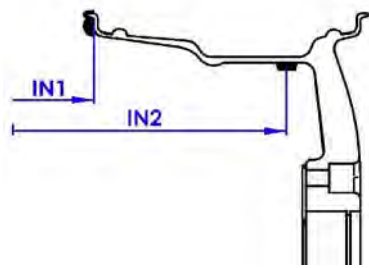

Fig. 57: Width

### 7.3 Input of Rim Dimensions (ALU-SE or LASER version)

**!** **CAUTION:** *Laser installed on wheel balancer is of class 2, so special protection are not required. It is however recommended to avoid the continuous view of the direct beam.*



#### MAIN MENU > INPUT

Press **ALU MODE** until the required position of weight is on the video (fig.58).

Insert the distance (IN1).

Insert the distance (IN2).

Fig. 58

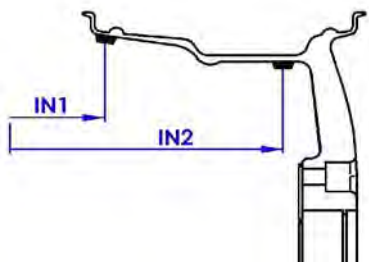

Press **ALU MODE** until the required position of weight is on the video (fig.59).

Insert the distance (IN1).

Insert the distance (IN2).

Fig. 59

### 7.4 Detecting and correcting imbalance

7.4.1 After setting wheel dimensions, press **<START>** or close the safety cover to spin the wheel and start the measurement run.

**!** **CAUTION:** *wheel start automatically when safety cover is closed.*

7.4.2 At the end of the spin the wheel will brake automatically and the display will show the weight position and weight requirement to correct the wheel's imbalance.

7.4.3 Apply the weights (fig.60, fig.61). If imbalance shown is 0, press **<FINE>** to show residual imbalance.



Fig. 60



Fig. 61

### 7.5 How to apply the weight using ALU-SE applicator



Fig. 62

Place the weight as in the picture 63.

Turn the wheel until reach the application position of the weight (fig. 62).

Move the rod until reach the application position of the weight.

Apply the weight(fig. 64).

Repeat the procedure for the other side.



Fig. 63



Fig. 64

### 7.6 How to apply the weight using LASER



Fig. 65

Turn the wheel until the position weight indicators of one side are both green (fig. 65).

The laser come out to show the point of application of the weight (fig. 66).

Apply the weight on the laser dot.

Repeat the procedure for the other side.

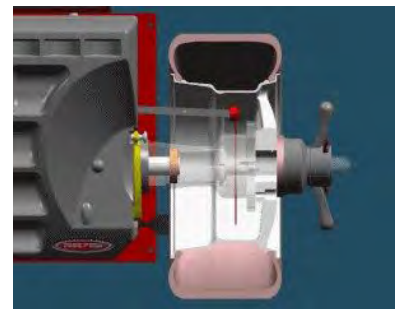

Fig. 66

### 7.7 How to use SPLIT Program

After the measurement spin

Press **<SPLIT>** to select the program.

Turn the wheel until first spoke (green position) is at 12 0' clock.

Press **<SET/OK>** to confirm.

Turn the wheel until second spoke (red position) is at 12 o'clock

Press **<SET/OK>** to confirm the red position.

Balance the wheel applying weight on green and red positions.

## 8 HOW TO OPTIMIZE UNBALANCE OF THE WHEEL

### 8.1.1 MAIN MENU > OPTIMIZE

Measure the unbalance of the rim only ( fig. 67).

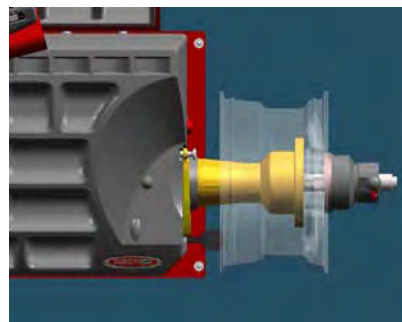
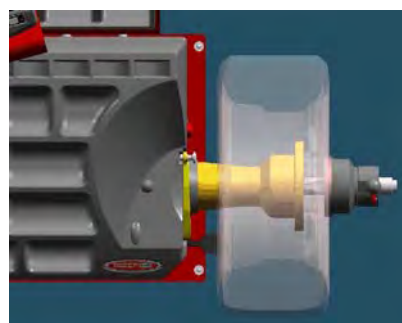

**Fig. 67** first spin, rim only

Mount the tire on the rim and put the wheel on the shaft (fig.68).

Spin the wheel

Select the optimization and follow the video instruction.



**Fig. 68** second spin, complete wheel



**WARNING:** *Balancing with flanges, put the accessories assembled to the rim during the complete operations.*



**NOTE:** *Selection of optimization: the green solution is the advised from the machine. The user can be choose also one of the other.*

## **9 SPECIAL FUNCTIONS**

### **9.1 Language selection**

- 9.1.1 MAIN MENU >SET UP > USER SET UP > LANGUAGE > SET OK >.
- 9.1.2 Select the language and press SET OK.

### **9.2 Setup**

- 9.2.1 MAIN MENU >SET UP > USER SET UP .
- 9.2.2 Select item and press SET OK.

**APPENDIX**

**A: Technical data**

<b>Power requirement</b>	400W						
<b>Speed Balancing</b>	98RPM						
<b>Measuring time</b>	4-15 s.						
<b>Accuracy</b>	±1grammo (±1/28 once)						
<b>Wheel Dimensions</b>	<table border="0"> <tr> <td><b>Diameter Rim diameter</b></td> <td>8" (200 mm) - 26" (650 mm)</td> </tr> <tr> <td><b>Rim Width (with wheel-guard)</b></td> <td>max 16" (415mm)</td> </tr> <tr> <td><b>Wheel Weight</b></td> <td>max 90 Kg (198Lbs)</td> </tr> </table>	<b>Diameter Rim diameter</b>	8" (200 mm) - 26" (650 mm)	<b>Rim Width (with wheel-guard)</b>	max 16" (415mm)	<b>Wheel Weight</b>	max 90 Kg (198Lbs)
<b>Diameter Rim diameter</b>	8" (200 mm) - 26" (650 mm)						
<b>Rim Width (with wheel-guard)</b>	max 16" (415mm)						
<b>Wheel Weight</b>	max 90 Kg (198Lbs)						

**Wheel balancer dimensions**

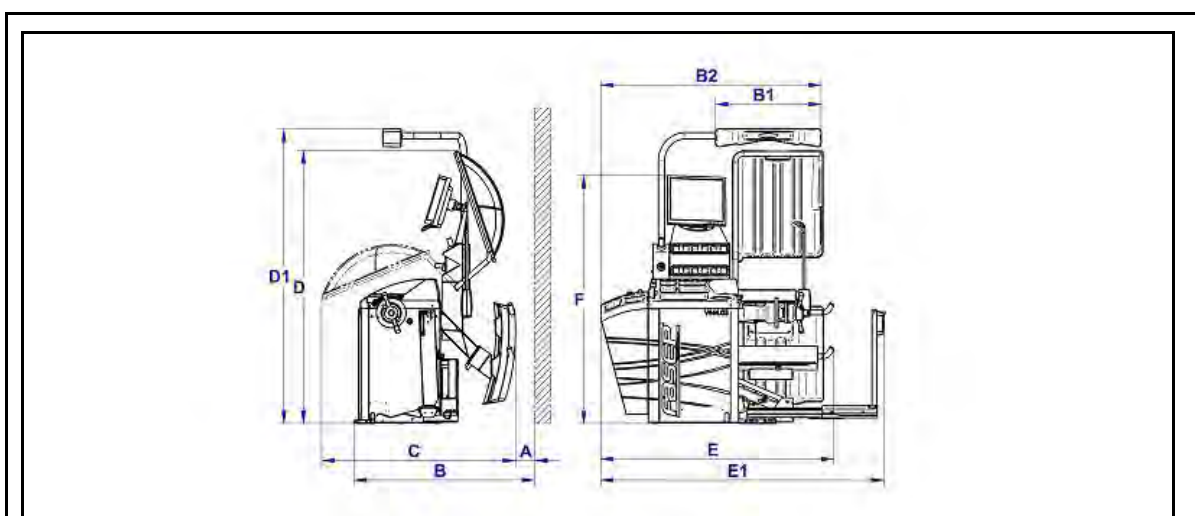

**Fig. 69: Measures**

A = 300 mm	
B = 1150 mm	
B1 = 670 mm	
B2 = 1400 mm	
C = 1230 mm	
D = 1730 mm	
D1 = 1870 mm	
E = 1480 mm	
E1 = 1800 mm	
F = 1580 mm	

## B: Environmental Data, Safety Features and Requirements

### Environmental Data

#### [Operating conditions]

This unit is designed for indoor use only.

Temperature: 0 to 45°C

Relative Humidity: 5 to 80% a 40°

#### [Storage conditions]

Package is designed for indoor storage only.

Temperature: -25° to 70°C

Relative humidity: 5 at 95% to 40°C

### Safety Features

1. The Balance Weights Holder may be removed for servicing. It is secured to the machine body through screws so that only voluntarily it may be removed. Removal of this protection is therefore restricted to Authorized Service Engineers.
2. The Control Panel may be removed for servicing. It is secured to the machine body through screws so that only voluntarily it may be removed. Removal of this protection is therefore restricted to Authorized Service Engineers.



**CAUTION:** *The safety cover is anyway required when using the motorcycle adapter.*



**WARNING** *FASEP 2000 srl shall not be responsible for any inconvenience, breakdown, accidents caused directly or indirectly by unauthorized service. Service to any parts by unauthorized engineers will void warranty and will any right of the owner of the unit..*



**NOTE:** *As this unit runs at speed below 100rpm, a safety cover is not required. However a safety cover is recommended when balancing wheels with diameter bigger than 20".*

### General Safety Requirement

#### [before using/servicing this unit]

1. Read this instruction sheet and the whole user's manual before operating or servicing the wheel balancer.
  2. Make sure electrical power source conforms to requirements shown on nameplate (see also model identification chart for reference).
  3. Make sure the unit has a stable position.
- #### [when using the unit]
4. Protect power leading to the unit from damage.
  5. When work area is being washed, make sure unit is adequately protected.
  6. Remove all stones and mud lodged in tire treads before balancing the wheel.
  7. Do not touch spinning wheel. Always use Safety Safety cover to be protected.
  8. Make sure counterweights are securely attached before checking residual unbalance.
- #### [when servicing the unit]
9. Make sure power sources are disconnected before service on the unit is performed.
  10. Service to PCB, electrical and mechanical parts should be done only by an Authorized FASEP 2000 Service Center.

**C: Errors and Malfunctions recognized by the Computer**

Errors may apply to some model only.

- |   |   |
|---|---|
| <b>ERR 1:</b> Shaft does not rotate                         | <b>ERR 16:</b> Calibration memory error       |
| <b>ERR 2:</b> Rotation Direction is wrong                   | <b>ERR 17:</b> Rod in uncorrect position      |
| <b>ERR 3:</b> Rotation speed is not ready                   | <b>ERR 18:</b> Excessive weight detected      |
| <b>ERR 4:</b> Rotation speed is wrong (too low or too high) | <b>ERR 19:</b> Reserved                       |
| <b>ERR 5:</b> Position Sensor or Position Disk failure      | <b>ERR 20:</b> Reserved                       |
| <b>ERR 6:</b> Safety Safety cover is open                   | <b>ERR 21:</b> Error in inputting data        |
| <b>ERR 7:</b> Measuring cycle was interrupted               | <b>ERR 22:</b> Brake error                    |
| <b>ERR 8:</b> Calibration weight was not inserted.          | <b>ERR 23:</b> Substance change due to shakes |
| <b>ERR 9:</b> Activation code not correct                   | <b>ERR 24:</b> Reserved                       |
| <b>ERR 10:</b> Overflow in calculations                     | <b>ERR 25:</b> Reserved                       |
| <b>ERR 11:</b> Serial number is wrong                       | <b>ERR 26:</b> Reserved                       |
| <b>ERR 12:</b> Serial number not inserted                   | <b>ERR 27:</b> Insufficient pressure          |
| <b>ERR 13:</b> Reserved                                     |   |
| <b>ERR 14:</b> Uncorrect password                           |   |
| <b>ERR 15:</b> E <sup>2</sup> prom error                    |   |

**D: How to remove the battery from the product safely.**

To remove the battery please follow the instructions on the following image

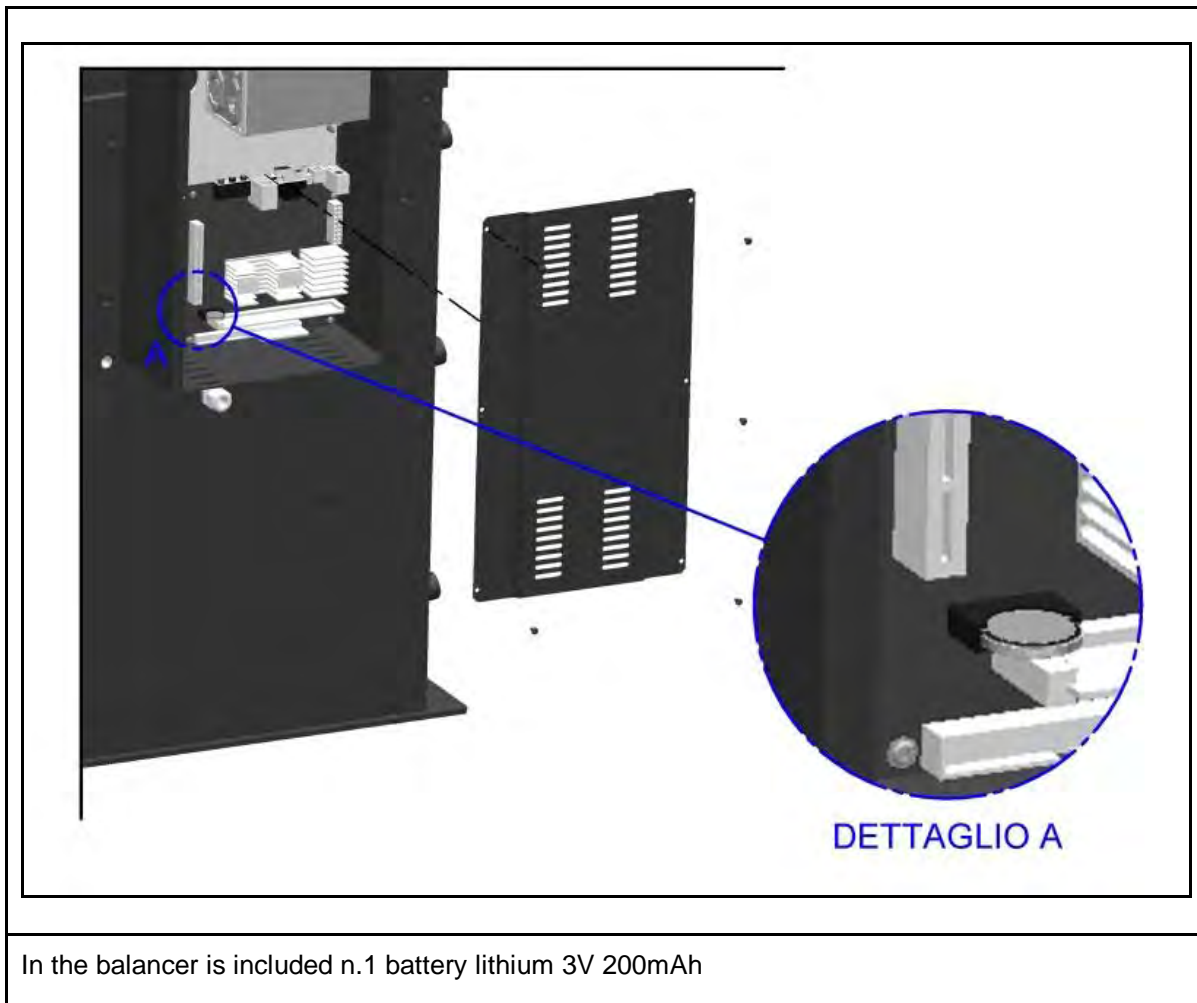

In the balancer is included n.1 battery lithium 3V 200mAh



**Disposal of waste batteries (applicable in the European Union and other European countries with separate collection systems)**

This symbol on the battery or on the packaging indicates that the battery provided with this product shall not be treated as household waste. By ensuring these batteries are disposed of correctly, you will help prevent potentially negative consequences for the environment and human health which could otherwise be caused by inappropriate waste handling of the battery. The recycling of the materials will help to conserve natural resources.

In case of products that for safety, performance or data integrity reasons require a permanent connection with an incorporated battery, this battery should be replaced by qualified service staff only. To ensure that the battery will be treated properly, hand over the product at end-of-life to the applicable collection point for the recycling of electrical and electronic equipment.

Hand the battery over to the applicable collection point for the recycling of waste batteries.

For more detailed information about recycling of this product or battery, please contact your local Civic Office or your household waste disposal service.

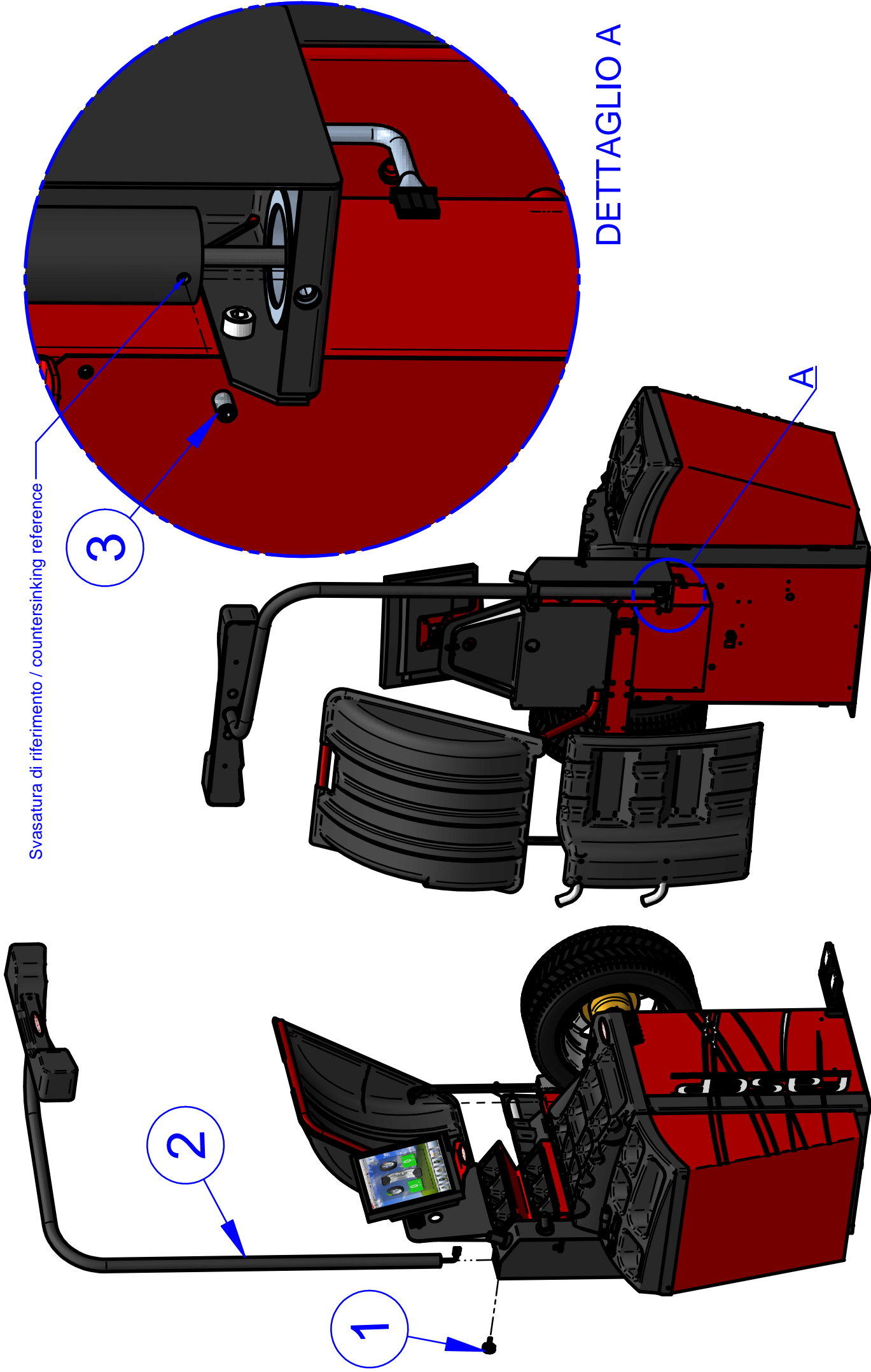

Svasatura di riferimento / countersinking reference

DETTAGLIO A

## DETTAGLIO B

Bloccare / lock

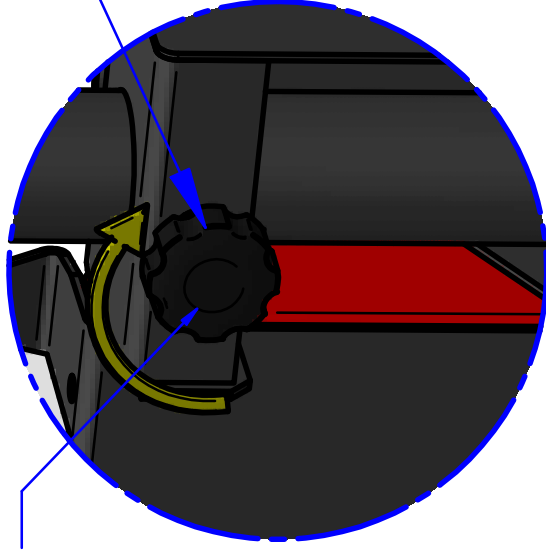

6

Accertarsi che la punta del grano  
si accoppi con la svasatura sul tubo  
e bloccare / Make sure the tip of the sceew  
mate with the flare on the tube  
and block

## DETTAGLIO C

B

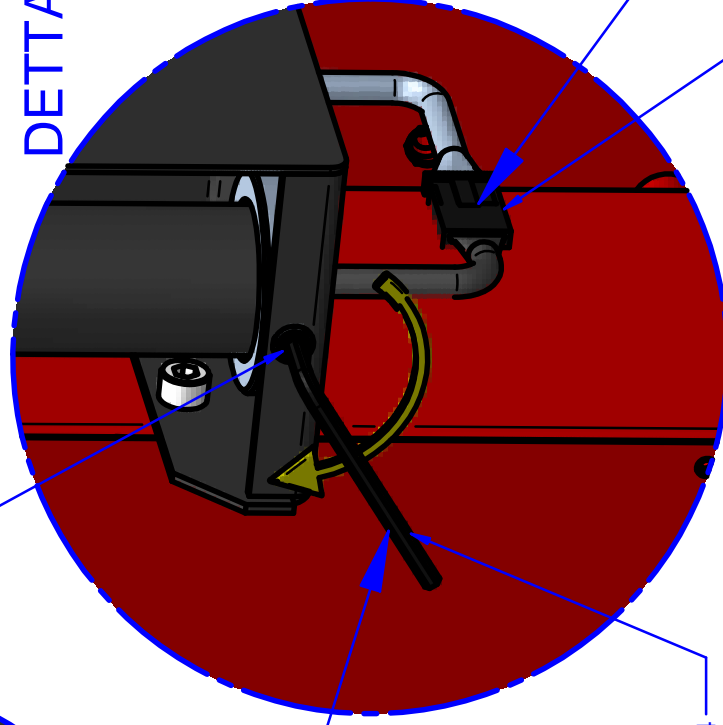
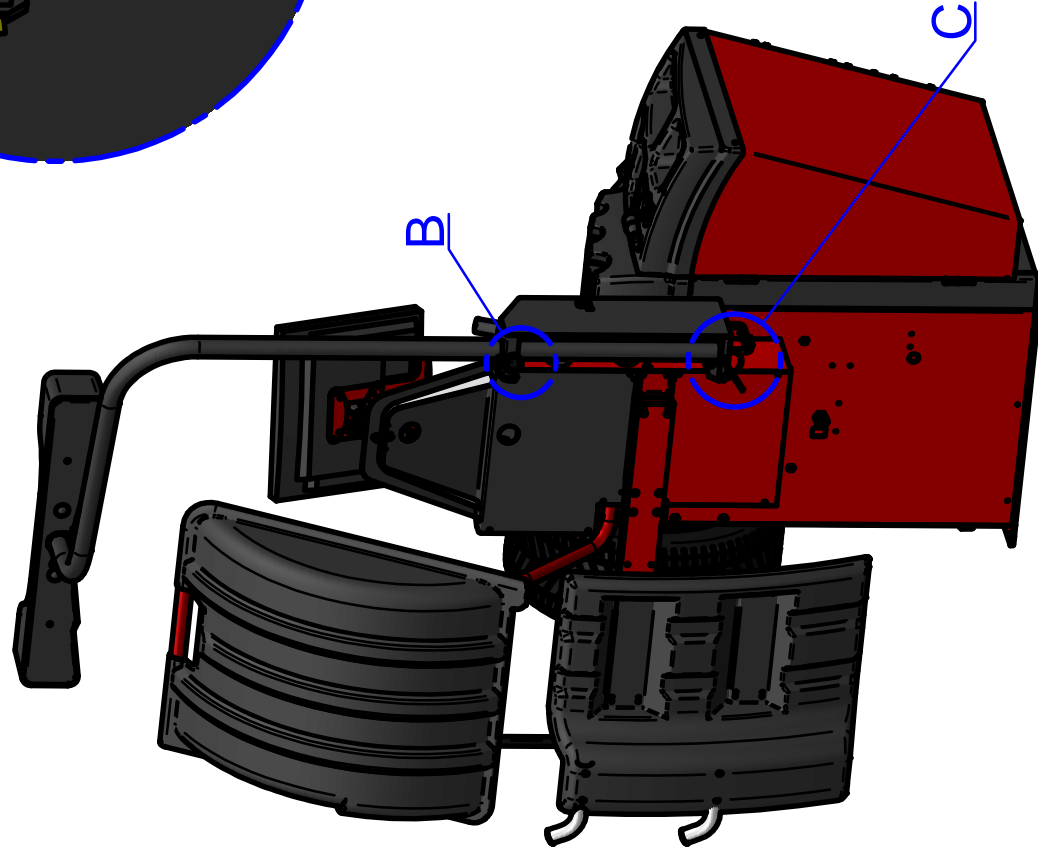

4

5

Chiave a brugola di 4  
/ Allen key 4

Connettere il cavo / connect the cable

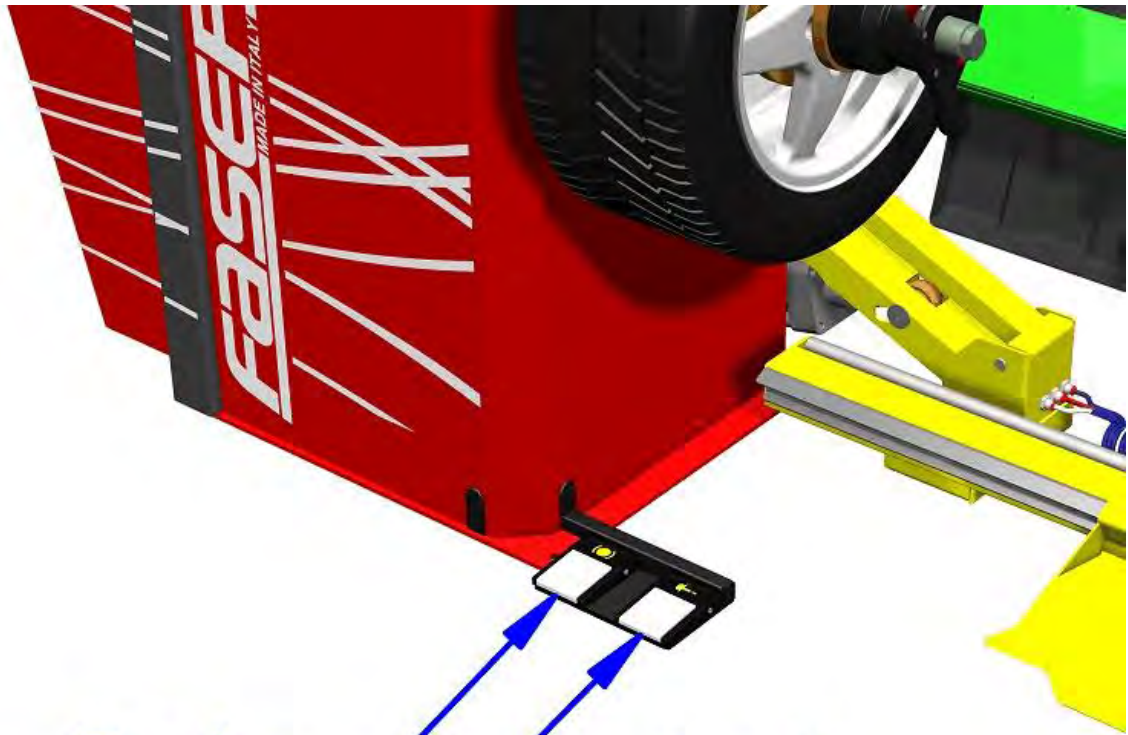

Brake — Lock



Attenzione !

Nella movimentazione della macchina attenzione a non danneggiare la pedaliera

*Warning!*

*In the handling of the machine care not to damage the pedals*

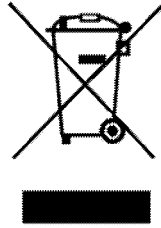

### Informazione agli utenti

**ai sensi dell'art. 13 del Decreto legislativo 25 Luglio 2005, n. 151 "Attuazione delle Direttive 2002/95/CE, 2002/96/CE e 2003/108/CE, relative alla riduzione dell'uso di sostanze pericolose nelle apparecchiature elettriche ed elettroniche, nonché allo smaltimento dei rifiuti"**

Il simbolo del cassonetto barrato riportato sull'apparecchiatura o sulla sua confezione indica che il prodotto alla fine della propria vita utile deve essere raccolto separatamente dagli altri rifiuti.

La raccolta differenziata della presente apparecchiatura giunta a fine vita è organizzata e gestita dal produttore. L'utente che vorrà disfarsi della presente apparecchiatura dovrà quindi contattare il produttore e seguire il sistema che questo ha adottato per consentire la raccolta separata dell'apparecchiatura giunta a fine vita.

L'adeguata raccolta differenziata per l'avvio successivo dell'apparecchiatura dismessa al riciclaggio, al trattamento e allo smaltimento ambientalmente compatibile contribuisce ad evitare possibili effetti negativi sull'ambiente e sulla salute e favorisce il reimpiego e/o riciclo dei materiali di cui è composta l'apparecchiatura.

Lo smaltimento abusivo del prodotto da parte del detentore comporta l'applicazione delle sanzioni amministrative previste dalla normativa vigente.

#### English

#### **Disposal of Waste Electrical & Electronic Equipment (Applicable in the European Union only)**

The symbol (crossed out wheeled-bin) on your product indicates that the product shall not be mixed or disposed with your household waste, at their end of use.

This product shall be handed over to your local community waste collection point for the recycling of the product.

For more information, please contact your Government Waste-Disposal department in your country. Inappropriate waste handling could possibly have a negative effect on the environment and human health due to potential hazardous substances. With your cooperation in the correct disposal of this product, you contribute to reuse, recycle and recover the product and our environment will be protected.

For further information please contact your dealer or distributor in your country. This product shall not be mixed or disposed with commercial waste.

#### Français

#### **Traitement des appareils électriques et électroniques en fin de vie (Applicable dans les pays de l'Union Européenne seulement)**

Ce symbole (poubelle interdite) apposé sur le produit indique qu'en fin de vie ce produit ne doit pas être traité avec les déchets ménagers.

Il doit être remis à un point de collecte approprié pour le recyclage des appareils électriques et électroniques.

Pour de plus amples informations, veuillez contacter le service de collecte des déchets ménagers local. Ce produit contient des substances potentiellement dangereuses qui peuvent avoir des effets néfastes sur l'environnement et la santé humaine. En veillant à la mise au rebut correcte de ce produit, vous contribuerez à assurer le traitement, la récupération et le recyclage de ce produit et à protéger l'environnement.

Pour de plus amples informations veuillez contacter votre revendeur ou distributeur local. Ce produit ne doit pas être traité avec les déchets d'entreprises.

#### Espanol

#### **Disposicion sobre Residuos de aparatos eléctricos y electronicos (Aplicable solo a la Union Europea)**

Los productos identificados con este simbolo (papelera tachada) no deben eliminarse como residuos domésticos una vez finalizada su vida útil.

Este producto debe entregarse a un punto de recogida de la comunidad local para su recuperacion y reciclado.

Para mayor informacion, sirvase ponerse en contacto con el Departamento de Disposicion de Desechos de su Ayuntamiento. El manejo inadecuado de los residuos supone riesgos para la salud humana o el medio ambiente. Con la reutilizacion, el reciclado de los materiales u otras formas de valorizacion de tales productos usted contribuye de manera importante a la proteccion de nuestro medio ambiente.

Para mayor informacion sirvase ponerse en contacto con el concesionario o distribuidor de su pais. Este producto no deber mezclarse ni desecharse junto con los residuos comerciales.

#### Deutsch

#### **Entsorgung von elektrischen & elektronischen Produkten (Anzuwenden nur in den Landern der Europaischen Union)**

Dieses Symbol (ausgekreuzte Mülletonne) auf dem Produkt bezeichnet, dass Altgeräte usw. nicht wie normaler Haushaltsabfall in den Müll gegeben werden dürfen, sondern zum Recycling an einer hierfür vorgesehenen Annahmestelle abzugeben ist.

Für nähere Informationen wenden Sie sich bitte an die für Müllentsorgung zuständigen örtlichen Behörden. Bei unsachgemäßer Entsorgung besteht das Risiko nachteiliger Auswirkungen auf Umwelt und Gesundheit durch potentiell gefährliche Substanzen. Durch Ihre Kooperation zur ordnungsgemäßen Entsorgung fördern Sie die Wiederverwendung, das Recycling und die Rückgewinnung von Stoffen und tragen zum Umweltschutz bei.

Für nähere Informationen wenden Sie sich bitte an Ihren Händler oder den zuständigen Vertrieb. Das Produkt darf nicht in den normalen Gewerbemüll gegeben werden.